

ČASOPIS
GRÉCKOKATOLÍCKEJ CIRKVI

1. september 2024

17 – 18

Slovo



Svätci Veľkej Moravy

PRVÍ SVÄTCI Z ÚZEMIA SLOVENSKA, ČIECH A MORAVY

Kráčať za život

ROZHOVOR O NÁRODNOM POCHODE ZA ŽIVOT

Biblickí muži – Izák

MUŽ, KTORÝM BOH ZAČAL PLNĚNÍ PRÍSĽUB ABRAHÁMOVI

3 SVÄTÝ OTEC

Sv. Cyril a Metod
– apoštoli Slovanov

4 TÉMA

Svätci Veľkej Moravy

8 ROZHOVOR

Kráčať za život

12 BIBLIA

Biblickí muži – Izák

14 LITURGIA

Čas pred krstom

18 VAROVANIA

Hrozby satanizmu,
okultizmu a ezoteriky

20 PREDSTAVUJEME

Svetlo pre dúfajúcich
Ukrajinská misia
v Košiciach

22 REPORTÁŽ

Pestrosť slobody

24 RODINA

Životný štandard
Kresťan a odievanie

36 UDALOSŤ

Litmanovú a Klokočov
naplnili pútnici

38 VÝROČIE

Koniec náboženskej
slobodyMESIAC NOVÝCH
ZAČIATKOV

» Marek DURLÁK

Každým dňom sa niečo pekné začína a niečo pekné končí. O to viac to platí o septembri, ktorý je mesiacom viacerých začiatkov. Pre byzantských katolíkov sa začína nový cirkevný rok. Žiakom sa začína nový školský rok. Hneď na začiatku cirkevného roka sa slávi sviatok Narodenia Presvätej Bohorodičky, úsvit a počiatok našej spásy.

Nové začiatky sú sprevádzané novými výzvami a predsavzatiami, a teda aj novými nádejami. I novým entuziazmom. Ak je pravdivé latinské príslovie: *varietas delectat* – zmena teší, potom každý nový začiatok môže pre nás predstavovať pozitívnu zmenu, ktorá prináša so sebou aj potešenie. Ako žiak alebo študent sa môžem tešiť z toho, že k zavŕšeniu štúdia mi chýba už len jeden alebo dva roky, alebo že budem mať nejaké nové predmety, oveľa zaujímavejšie a praktickejšie než tie, ktoré som musel absolvovať doteraz. Ako kresťan sa môžem tešiť, že opäť mám možnosť nanovo sláviť sviatky, v ktorých si opakovane pripomínam veľké udalosti z dejín spásy a ktorých súčasťou sa cítim byť, preto ich môžem sláviť veľmi rád a nanovo ako niečo veľmi osobné. Ako človek si môžem stanoviť nové ciele a predsavzatia na zlepšenie vzťahov s najbližšími a okolím, na precíznejšiu sebadisciplínu, na lepšie hospodárenie s časom. Ak sa mi vo všetkých týchto oblastiach podarí urobiť čo i len zopár krokov vpred, prinesie mi to radosť.

Začiatky sú spojené s radosťou. Mám radosť, že môžem niečo nové skúsiť a ak sa mi podarilo v niečom pokročiť, mám radosť, že sa to podarilo. Nie je krásne prežívať každý deň radostne v nádeji nových začiatkov, uprostred toľkých smutných a ustarostených tvári, ktoré denne stretávame? Aj evanjelium je radostná zvesť o vykúpení, o záchrane ľudstva ako takého, no zvlášť o mojej osobnej spásy. Ako je možné, že v chrámových laviciach, kde ľudia denne počúvajú evanjelium, to životodarné Božie slovo, badať toľko vyhasnutých tvári bez iskierky nádeje a radosťi v očiach? Kráľ Dávid si po hriechu s Betsabe uvedomil svoje poblúdenie. Hriech nesie so sebou aj istú trpkosť a smútok. Vtedy zložil známy päťdesiaty žalm, v ktorom prosil Pána: „Navráť mi radosť z tvojej spásy a posilni ma duchom veľkej ochoty.“ To je tá správna kombinácia:



pkhite.com

mať radosť z toho, že som zachránený a stále mám šancu napraviť, čo som pokazil, no zároveň mať veľkú ochetu pre to aj niečo urobiť.

Je správne robiť si nejaké nové predsavzatia, a to aj napriek tomu, že ich – keďže sa poznám – rýchlo zanechám? Určite áno. Veď ak dobrý začiatok je už polovica úspechu – aspoň tak sa vraví –, aj z dobrých predsavzatí sa možno tešiť. A dielo dotiahnuté do konca tú radosť iba umocní. Tak už len šťastnou nohou vpred!

Recyklujte tento časopis: DARUJTE HO PRIATEĽOM.





M. Klimčák: Konštantín Filozof a sv. Metod | Archív Slova

te: dvaja grécki mnísi dávajú Slovanom abecedu. Práve táto otvorenosť srdca zakorenila evanjelium medzi nimi. Obaja nemali strach, boli odvážni.

Čoskoro sa však začali objavovať nezhody zo strany niektorých *latinikov*, ktorí sa cítili okradnutí o monopol na kázanie medzi Slovanmi. Tento súboj vnútri Cirkvi stále existuje. Ich námietka bola síce náboženská, ale len zdanlivo: Boha možno chváliť v hebrejčine, gréčtine a latinčine – hovorili – len v troch jazykoch, ktoré boli napísané na kríži. Boli uzavretí do seba, aby si uchránili svoju autonómiu. Cyril však dôrazne odpovedal: Boh chce, aby ho každý národ chválil vo svojom jazyku. Spolu s bratom Metodom sa obrátil na pápeža, a ten schválil ich liturgické texty v slovanskom jazyku, dal ich umiestniť na oltár baziliky Santa Maria Maggiore a spieval s nimi Pánove chvály podľa týchto kníh. Cyril zomrel o niekoľko dní neskôr, jeho relikvie sú dodnes uctievané v Ríme, v Bazilike svätého Klementa. Metod bol vysvätený za biskupa a poslaný späť na územie Slovanov. Tam veľa trpel, dokonca bol uväznený, ale, bratia a sestry, my vieme, že Božie slovo nie je spútané a šíri sa medzi týmito národmi.

Pri pohľade na svedectvo týchto dvoch evanjelizátorov, ktorých chcel svätý Ján Pavol II. za spolupatrónov Európy a o ktorých napísal encykliku *Slavorum apostoli*, vidíme tri dôležité aspekty. Po prvé, jednota. Gréci, pápež, Slovania: v tom čase existovalo v Európe nerozdelené kresťanstvo, ktoré spoločne pracovalo na evanjelizácii. Druhým dôležitým aspektom je inkulturácia, o ktorej som už niečo povedal: evanjelizácia kultúry a inkulturácia ukazujú, že evanjelizácia a kultúra sú úzko prepojené. Evanjelium nemožno hlásať abstraktne, destilované, nie. Evanjelium musí byť inkulturované a je výrazom kultúry. Posledným aspektom je sloboda. Pri kázaní je potrebná sloboda, ale sloboda vždy potrebuje odvalu; človek je slobodný vtedy, keď je odvážnejší a nenechá sa spútať mnohými vecami, ktoré mu slobodu berú. Bratia a sestry, prosme svätých Cyrila a Metoda, apoštolov Slovanov, aby sme boli pre iných nástrojmi „slobody v láske“. Buďme tvoriví, vytrvalí a pokorní, s modlitbou a službou. (úryvok katechézy z 25. októbra 2023)

SV. CYRIL A METOD – APOŠTOLI SLOVANOV

» Marek BARAN

Vo svojich katechézach o apoštolskej horlivosti pápež František predstavil aj misiu našich solúnskych vierozvestcov:

Dnes vám porozprávam o dvoch bratoch, ktorí sú na Východe veľmi známi, až tak, že ich nazývajú apoštolmi Slovanov, sú to: svätí Cyril a Metod. Narodili sa v Grécku v 9. storočí v aristokratickej rodine, zriekli sa politickej kariéry a zasvätili sa mníšskemu životu. Ich sen o živote v ústraní však trval krátko. Boli vyslaní ako misionári na Veľkú Moravu, ktorá v tom čase spájala rôzne národy, ktoré boli už čiastočne evanjelizované, ale medzi nimi pretrvávali mnohé pohanské zvyky a tradície. Tamojšie knieža požiadal o učiteľa,

ktorý by im vysvetlil kresťanskú vieru v ich jazyku.

Prvou úlohou Cyrila a Metoda bolo preto dôkladne spoznať kultúru týchto národov. Stále znie refrén: viera sa musí inkulturovať a kultúra evanjelizovať. Cyril sa ich pýtal, či majú abecedu, a oni mu odpovedali, že nie. On odvetil: „Kto dokáže napísať reč na vode?“ Na ohlasovanie evanjelia a na modlitbu bolo naozaj treba mať primeraný, vhodný, špecifický nástroj. Tak zostavil hlaholiku. Prekladal Bibliu a liturgické texty. Ľudia cítili, že kresťanská viera im už nie je „cudzí“, ale stáva sa ich vierou, hovorenou v ich materinskom jazyku. Len si to predstav-

Jedine láska je to, čo dokáže naplniť človeka, pripomenul Svätý Otec František vo svojom príhovore: Materiálne veci nenapĺňajú život, pomáhajú nám napredovať a sú dôležité, ale nenapĺňajú život, to dokáže len láska (porov. Jn 6, 35). A aby sa to stalo, treba sa vydať cestou lásky, ktorá si nič nenecháva pre seba, ale so všetkým sa delí. Láska sa delí so všetkým. Nedeje sa to aj v našich rodinách? Môžeme to vidieť. Pomyslime na tých rodičov, ktorí sa celý život namáhajú, aby dobre vychovali svoje deti a zanechali im niečo do budúcnosti. Aké je to krásne, keď je toto posolstvo pochopené a deti sú vďačné, a stávajú sa solidárnymi voči sebe ako bratia! A na druhej strane, je skutočne smutné, keď sa o dedičstvo hádajú. Videl som veľa prípadov, je to smutné, bojujú proti sebe a možno sa už celé roky spolu nerozprávajú pre peniaze! Posolstvom otca a matky, ich najcennejším dedičstvom, nie sú peniaze, je to láska. Láska, s ktorou dávajú svojim deťom všetko to, čo majú, tak ako to robí Boh s nami, a tak nás učia milovať. (Marek Baran)





Mikuláš Klimčák: Učitelia národov slovanských | Archív redakcie

SVÄTICI VEĽKEJ MORAVY

» Juraj GRADOŠ

Bez veľkomoravského obdobia by kresťanstvo na Slovensku zapustilo korene inakým spôsobom. A Slovensko by bolo iné. Dnes, keď medzi našich slovenských svätcov pribudol nový, je dobré sa ohliadnuť za tými, ktorí stáli na samom začiatku svätcov z tohto územia.

Ak sa povie svätá a Veľká Morava, tak drvivá väčšina Slovákov, Čechov i Moravanov si vybaví dvojicu bratov – Konštantína Cyrila a Metoda. No hoci títo dvaja významní učitelia a bezpochyby osobnosti svojej doby tu pôsobili, žili i zomreli pre našich predkov, nepochádzali z Veľkej Moravy, ale z Rímskej ríše, teda z tej jej časti, ktorú dnes historici nesprávne nazývajú Byzantskou ríšou.

MUŽ ZEME TEJTO

So solúnskymi bratmi si v rámci spomienky na svätých sedmopočetníkov

spomíname ešte na Gorazda, Klimenta, Nauma, Angelára a Sávu. Z tejto päťice svätých však iba jeden pochádzal priamo z Veľkej Moravy – svätý Gorazd. Ostatní boli buď Gréci, alebo pochádzali z iných slovanských kmeňov. Napriek tomu, že napríklad svätý Kliment poznal svätého Metoda od mlada a raných rokov, prvé miesto po Cyrilovi a Metodovi patrí práve Gorazdovi.

Gorazd bol bezpochyby vzdelaný a vznešený muž. Pochádzal zo slobodnej rodiny a získal vyššie vzdelanie ešte pred príchodom Cyrila a Metoda na územie



Mikuláš Klimčák: Svätý Gorazd | Archív redakcie

Veľkej Moravy. Nasvedčuje tomu jeho znalosť latinských kníh. Narodil sa okolo roku 830 v okolí Nitry, pravdepodobne v lokalite dnešnej obce Močenok, v usadlosti Gorazdov. O jeho živote vieme málo. Spolu so svätým Metodom bol pri návrate z Ríma zajatý a väznený franskými biskupmi.

Dôležité je však, že si ho svätý Metod pred svojou smrťou vyvolil za svojho nástupcu. Čo sa s ním potom stalo, nie je jasné. Niektorí historici hovoria, že sa utiahol na majetky svojej rodiny. Iní zasa hovoria o jeho mučeníckej smrti, odvolávajú sa na text *Života sv. Klimenta*: „Podťe, potlačme Gorazda a chyťme ho, lebo nepodobný nám je jeho život i jeho cesty sú rozdielne od našich, vyčíta nám naše hriechy a ak by ostal nažive, znovu by nám ožil Metod.“ Neskoršie tradície hovoria o jeho odchode z Moravy na územie dnešného Albánska. Podľa iných odišiel pôsobiť do Poľska. Práve tu vo Wišlici v okolí Krakova sa zachoval údaj o najstaršej spomienke na tohto svätca v strednej Európe. Jeho sviatok tu slávil 17. júla. Podľa súpisu bulharských arcibiskupov z 12. storočia bol vysvätený za biskupa samotným Metodom, no medzi neskoršími moravskými biskupmi sa neuvádza. Jeho sviatok sa slávi spolu s ostatnými sedmopočetníkmi 27. júla.

Svätý Gorazd patrí bezpochyby medzi zakladateľov našej vlastnej duchovnosti, kultúry i národného povedomia. Kladný vzťah Slovákov, zvlášť umelcov, k jeho osobe je zrejmý z množstva diel, ktoré sú mu venované. Dokonca po svätom Gorazdovi je vďaka Bulharom pomenovaný vrch v Antarktíde s nadmorskou výškou 650 m. Vďaka nim sa dielo Cyrila a Metoda, i odkaz samotného Gorazda zachovali pre nás aj v čase, keď na Morave i na Slovensku jeho spomienka vybledla.

SVÄTÁ BABIČKA

Ďalšou sväticou je svätá Ľudmila. Tá pochádzala z rodu srbských Pšovancov. Tento kmeň však sídlil v samom srdci terajšieho Česka okolo Labe, hneď vedľa pôvodných Čechov. Nečudo, že si ju Bořivoj, budúce české knieža, vybral za manželku. Práve on sa po rozpade Veľkej Moravy stal prvým českým panovníkom. Jej otec bol kniežaťom svojho kmeňa a volal sa Slavibor. Svätá Ľudmila sa narodila okolo roku 860 v čase, keď územia českých kniežat postupne ovládla Veľká Morava. Vydala sa okolo štrnásteho roka svojho života a počas manželstva do smrti svojho manžela (okolo roku 890) porodila minimálne šesť detí. Dvaja jej synovia sa po smrti manžela postupne stali českými kniežatami.

Ľudmila prijala kresťanstvo už ako dvadsaťdvaročná. S manželom ich pokrstil sám svätý Metod. Podľa legendy kvôli tomu odišiel z Moravy na Vyšehrad pri

Prahe, kde sídlila. V tom čase to bolo už moravské územie. Po smrti manžela sa postarala o to, aby vláda nad kniežatstvom prešla na ich nedospelých synov, a po ich smrti sa starala o svojich vnukov Václava a Boleslava. Práve tu, v jej výchove múdrej kresťanskej babičky, možno vidieť vzor cností a zdroj múdrosti, ktorými neskôr oplýval svätý Václav.

Z jej života vieme málo. Žila pre svoje deti a vnukov a odovzdávala im vieru, ktorú spoznala na Veľkej Morave. Pre udržiavanie rodinných tradícií a politické smerovanie svojho manžela i synov sa stala nepriateľnou pre novú politickú elitu hľadajúcu zmenu. Tento spor vyvrcholil 15. septembra na hrade Tetín, kde ju nájomní vrahovia usmrtili jej vlastným závojom. Vrahovia si podľa legendy objednala jej nevesta a matka budúcich kniežat Drahomíra. Jej smrť bola vopred premyslená až do takých detailov, ako je spôsob vraždy bez preliatia krvi. Bolo by veľmi ťažké zabrániť jej úcte ako mučenicke medzi nedávno pokresťaným obyvateľstvom, ktoré horlivo nasledovalo vieru. Jej sviatok je známy už od roku 1137 a je to deň jej smrti.

Na mieste jej smrti bol nevestou vybudovaný Chrám sv. Michala, aby sa zamedzilo jej úcte v prípade možných zázrakov. Jej vnuk však dal jej ostatky s úctou preniesť do Prahy, kde ich uložil do Chrámu sv. Juraja blízko kniežacieho paláca na Pražskom hrade. Dôvodom bol isto aj sentiment, ale pri otvorení hrobu našli jej telo, vlasy i odev po piatich rokoch od smrti neporušené. Toto prenesenie jej svätých ostatkov bolo zároveň aktom jej kanonizácie. Stalo sa to dva dni po otvorení hrobu 21. októbra. V Chráme sv. Juraja na jej počesť v prvej polovici 13. storočia pribudovali kaplnku zasvätenú tejto svätici.



Mikuláš Klimčák: Svätý Metod pokrstil Bořivoja a Ľudmilu | Archiv redakcie

ORÁČ S DIABLOM

I keď to znie paradoxne, viac svätých, ktorí by pochádzali z Veľkej Moravy ako samostatného štátu osadeného vo svojom časopriestore, nemáme. O niektorých svätých však môžeme hovoriť ako o veľkomoravských, lebo sú vo svojom živote prepojení s týmto štátnym útvarom buď časom, alebo priestorom.

Jedným z nich je svätý Prokop. Ten sa narodil na Chotouni východne od Prahy. Svoj život však prežil na rieke Sázava, kde založil pustovňu. Sám Prokop bol pôvodne riadnym kňazom a mal svoju farnosť. No časom zatúžil po inom spôsobe života. Táto túžba bola v tom čase vcelku rozšírená, a tak sa k nemu pridalo viacero pustovníkov, až vznikol monastier a Prokop sa stal jeho predstaveným. Z jeho života nevieme veľa, mnoho udalostí je zapísaných legendami. Isté je, že miloval a slávil slovanské bohoslužby, čo však nebolo v Čechách v tomto období nič výnimočné. Až neskôr došlo k silnej latinizácii miestnej cirkvi.

Legendy hovoria o jednej zaujímavej udalosti z Prokopovej mladosti. Keď bol mladíkom a vykonával väčšinu mužských robôt, išiel s vozom do lesa na drevo. Cestou späť stretol čerta, ktorý ho pokú-



Svätý Prokop | wikimedia.com

šal. No nedosiahol nič, iba rozbil jedno koleso voza. Prokop ho však zbožnými slovami donútil držať voz na tom mieste, až kým nedoviezli drevo domov. Tam sa však čert dostal medzi voz a jeden veľký kameň a tak vykrikoval, že sa miestny paholok zľakol natoľko, až zomrel. Po čertovi, ktorého Prokop prepustil, zostal iba odtlačok na kameni. Ten až do polovice 20. storočia miestni počas púti farbili na červeno a ovešovali kvetmi.

Čerti vraj Prokopovi nechceli dať pokoj. Raz Prokop jedného chytil a zapriahol ho do pluhu. Čert mal tak nedobrovoľne vyorať hlbokú brázdú od Černých Bud okolo Lipian až do Chotoune. Prokop však namiesto biča používal na jeho ovládanie kříž. Z príbehov okolo tohto diela mali vzniknúť názvy miestnych dedín Radlice, Dobré Pole (Dobrá Polovica) a Homole. Drevo pluhu následne sv. Prokop vrazil do zeme a z neho vyrástol mohutný dub, ktorý existoval až do začiatku 20. storočia, keď ho už zoschnutý zlomil silný vietor.

Po svojej smrti 25. marca 1053 bol sv. Prokop uctievaný miestnymi ako vzor svätosti. Svätý Prokop bol pravdepodobne prvým českým a moravským svätým, ktorý bol riadne kanonizovaný podľa cirkevných noriem. Jeho neskorší nástupca Blažej utratil v Ríme všetky peniaze, ale nepodarilo sa mu presvedčiť Svätý stolec, aby začal proces kanonizácie. Počas cesty domov ho podľa legendy zavolať pápež Inocent III. späť do Ríma, lebo sa mu sv. Prokop vo sne mal vyhrážať, ak mu nevzdá patričnú úctu. Každá legenda má však svoje pravdivé jadro. Pápež Inocent sa rozhodol radšej dať Čechom nového svätca, ako ustanoviť pražského biskupa za arcibiskupa, a tak dal 4. júla 1204 Prokopa kardinálom Guidom kanonizovať.

Túto udalosť však mnohí spochybňujú, no napriek tomu je deň jeho kanonizácie aj jeho sviatkom. Jeho ostatky sú od roku 1588 uložené v Kostole všetkých svätých v Prahe.

V čase sv. Prokopa žili na opačnej strane rieky Morava v Uhorsku ďalší svätci, ktorých by sme mohli radiť medzi veľkomoravských. No ich prepojenie je už neraz iba symbolické, najmä ak ide o sv. Andreja-Svorada a Beňadika. Najbližšie k odkazu Veľkej Moravy mal však sv. Mojsěj Uhrín. No i dnes chápaní

západní svätí ako sv. Štefan a sv. Ladislav, uhorskí panovníci, vyrastali a žili vo viere a zvyklostiach, ktoré sa na Veľkej Morave od čias sv. Cyrila a Metoda udomácnili.

Dnes ich odkaz žije na území Českej a Slovenskej republiky vďaka národnej obrode Moravanov v 19. storočí a jej prepojeniu na miestnu gréckokatolícku cirkev, ktorá si v prvej polovici 20. storočia začala uvedomovať svoju spätosť s Cyrilom a Metodom zvlášť v tej časti duchovenstva a veriacich, ktorí podobne ako Slovania tej doby sa chceli nielen modliť, ale aj sláviť sväté tajomstvá a počúvať evanjelium v rodnej reči, v slovenčine.



22. 9. 2024
Košice

Pozývame Vás na

Národný pochod za život

Boh dáva človeku najväčší pozemský dar – život.

Preto ho máme chrániť od počatia po prirodzenú smrť.

Využime toto obdobie na duchovnú i praktickú prípravu na slovenské prolife podujatie roka – Národný pochod za život.

Každý z nás môže svojim dielom napomôcť záchrane životov tých, ktorí sa sami ozvať nemôžu – nenarodených detí.

Obetou sv. omše, modlitbou, pôstom, účasťou na pochode, finančnou podporou, dobrovoľníctvom...

Odvážne nesme ochranu najmenších z nás v našich srdciach, aj v septembri na pochode. Pretože vždy je tu lepšie riešenie ako usmrtenie dieťaťa.

Tešíme sa na Vás!



Prosíme o podporu Národného pochodu za život na účet SK74 0200 0000 0034 4580 6051 variabilný symbol 777

pochodzazivot.sk

registrácia dobrovoľníkov spustená

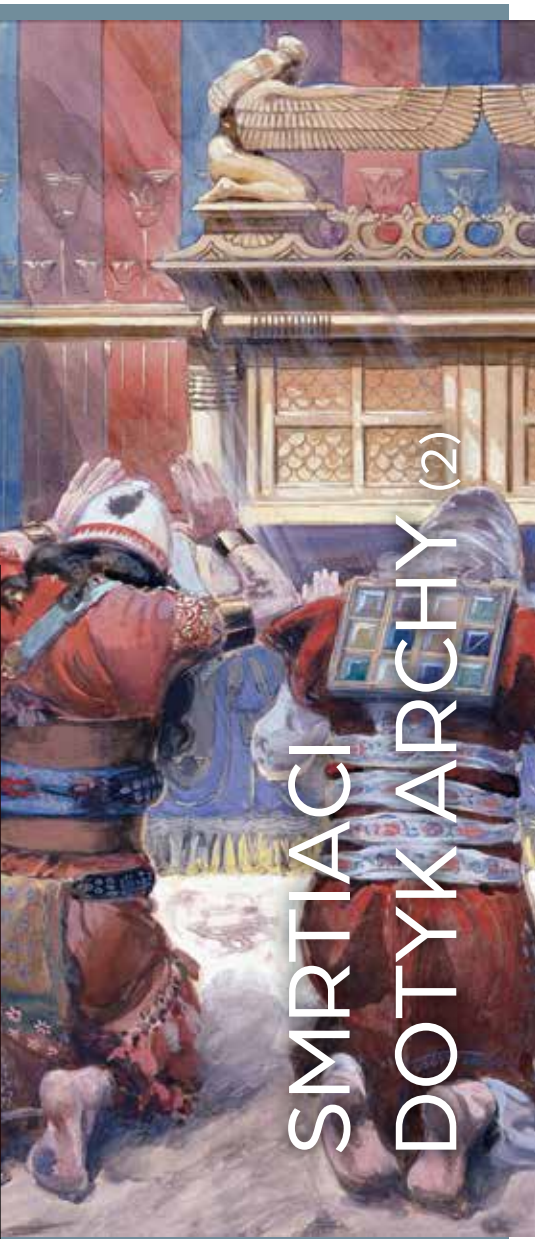

SMRTIACI DOTYK ARCHY (2)

Mojžiš a Jozue pred archou (okolo r. 1900) od Jamesa Tissota | wikimedia.org

V Druhej knihe proroka Samuela, ktorá opisuje veľké úsilie kráľa Dávida o prepravu archy do Jeruzalema, máme jeden zaujímavý fragment. Na čele sprievodu bol Achjo, jeden z „Abinadabových synov“ (v. 4), a jeho brat Uza zozadu voza. V úryvku sa nepriamo predpokladá, že Achjo a Uza boli leviti z rodu Kaátovcov.

Zákon predpisoval, že služba o najsvätejšie veci svätostánku je určená levitskému rodu Kaátovcov. Pri presune archy, keď Áron a jeho synovia zbalia všetky posvätné predmety svätostánku, „... prídu Kaátovci, aby to niesli, ale svätých vecí sa nedotknú, aby nezomreli. Toto je bremeno Kaátovcov v stánku zmluvy“ (Nm 4, 15).

Dávidovo úsilie bolo také veľké, až porušoval predpisy Tóry týkajúce sa zaobchádzania s archou (porov. Nm 4). Pri ťahaní voza, na ktorom bola archa, došlo k nepredvídanej tragédii, pretože voly sa potkli a takmer ju rozbili. Levitský kňaz Uza inštinktívne natiahol ruku a chytil sa archy, aby ju ochránil. Tým sa však dopustil smrteľného previnenia ustanoveného v Tóre (Ex 25, Nm 4, 15; 7, 9). Keďže nebol Áronovým kňazom, mal zakázané dotýkať sa tohto najsvätejšieho predmetu. Uzova snaha chrániť archu ju v skutočnosti poškvrnila; preto „Boží hnev vzplanul proti Uzovi, Boh ho na mieste udrel a pre tento priestupok i zomrel tam vedľa Božej archy“ (v. 7). Miesto, kde sa to stalo, symbolicky nazvali Pereg – Uza, t. j. Uzova trhlina.

V súvislosti s touto udalosťou sa vynára niekoľko otázok: Prečo je potrestaný dobrý úmysel ochrániť archu? Prečo až takým radikálnym spôsobom – smrťou Uzu? Kto je vlastne Boh – Jahve?

Kľúčom interpretácie a pochopenia textu je izraelský zákon a nie dobrý úmysel kráľa Dávida či levitu Uzu ochrániť archu. Smrťou Uzu Boh Jahve ukázal Dávidovi a Izraelitom, že je schopný skutočne brániť archu (porov. 1 Sam 5, 3 – 12; 6, 19 – 20) pred všetkými, aj pred Izraelitmi, ktorí nerešpektovali predpisy zákona (Tóry) týkajúce sa správneho zaobchádzania s Pánovým trónom. Aj keď mal Uzov činný dobrý úmysel, porušil Bohom ustanovené pravidlá pre narábanie s archou, a preto primerane tomu osobný Boh – Boh zmluvy, nie nejaká neosobná sila, zasiahol.

Archou Boh zmluvy ukazuje, že je slávu Izraela, je prítomný vo svojom ľude, a preto si vyžaduje svätosť od toho, kto sa k nej mohol priblížiť. Zároveň zjavuje slobodu Boha, ktorý aj napriek pochybeniam neprestáva konať v prospech vyvoleného ľudu, ale nedá sa zviazať vôľou ľudu.

Ako a s čím ja pristupujem k Bohu, ktorý je svätý? Čo pre mňa znamená, že Boh je tvorcom všetkého, a preto stopa jeho prítomnosti je všadeprítomná. Dokážem akceptovať Božie prikázania a podľa nich žiť? Chcem vidieť Boha, ktorý koná v prospech človeka a svojho ľudu? (dokončenie z minulého čísla) (Mária Kardis)

JEDNOHUBKY VIERY

ZARMÚTENÝCH TEŠIŤ (2)

Na to, aby sme mohli tešiť zarmútených, potrebujeme odvahu. Tá mnohým, keď sa dozvedia o utrpení druhého človeka, keď si predstavia, že by ho mali navštíviť, že by ho mali utešovať, chýba. Odvaha pomáha prekonať strach, obavu z neschopnosti a trápnosti situácie. Potrebujeme aj vieru, že cez utešiteľa koná sám Boh. Ak idem za trpiacim pohnutý Božou láskou, potom – aj keď sa cítim trápne z toho, čo povedať – sa odovzdám v modlitbe Bohu. Požiadam ho, aby teraz cezo mňa pôsobil on, aby dotyčnému cezo mňa dal to, čo najviac potrebuje. A uvidím zázrak. Čo by teda potom, po úvodnej prítomnosti v živote trpiaceho malo nasledovať? Ak riešenie jestvuje, treba sa človeku venovať a pomôcť mu ho nájsť. Ak nie je, tam, kde neveriaci povie: „Ja som už došiel!“, veriaci odpovedá: „Ja idem ešte ďalej!“ Viera je definitívnym riešením hraničných situácií. Ak verím, že tento život nie je jediný, čo mám, a toto utrpenie nie je bodkou za mojím životom, potom

všetko, čo v ňom prežívam, prežívam a známam so vzpriamenou hlavou a hrdo, a s pocitom pokoja kráčam vpred.

„Radujte sa s radujúcimi, plačte s plačúcimi“ (Rim 12, 15), hovorí sv. apoštol Pavol v Liste Rimanom. Pavol nám týmto slovami odporúča, aby sme sa priblížili k človeku v jeho radoostiach i bolestiach, aby sme ich zdieľali. Súčasne nám radí, aby sme sa stali zdrojom útechy pre svojich blížnych tak, ako nás Boh utešuje skrze Krista svojou útechou. „On nás potešuje v každom našom súžení, aby sme mohli aj my potešovať tých, čo sú v akomkoľvek súžení, tou útechou, ktorou Boh potešuje nás.“ (2 Kor 1, 3 – 4) Pozornosť, odvaha a viera – to sú kvality, ktoré sú potrebné na to, aby som mohol tešiť zarmútených. A o tieto tri kvality môžeme prosiť Pána, na príhovor tej, ktorú nazývame *Radosť všetkých zarmútených*. (vladyka Cyril)

KRÁČAŤ ZA ŽIVOT

» Richard FUČKO

O pár týždňov, 22. septembra, sa metropola východu stane dejiskom štvrtého Národného pochodu za život. O tom, ako vyzerajú prípravy, očakávania organizátorov či samotný program, sme sa rozprávali s otcom Dušanom Škurlom, koordinátorom pochodu.



Dušan Škurla (49) prijal kňazskú vysviacku v roku 2002. Začal ako kaplán na sídlisku Sekčov v Prešove, od roku 2006 bol kaplánom v košickom UPC, od roku 2009 do roku 2014 bol špirituálom Kňazského seminára sv. Karola Boromejského v Košiciach. Po prvom Národnom pochode za život prebral agendu ochrany života v Košickej arcidiecéze. Je štatutárom združenia *Deti sv. Alžbety – Aliancia za život*, o. z., a koordinátorom Národného pochodu za život 2024.

Ako ste sa dostali ku koordinovaniu prolife aktív v Košickej arcidiecéze?

V hnutí za život som sa aktívne angažoval od roku 2009. V roku 2013 boli Košice európskym hlavným mestom kultúry a zároveň v septembri dejiskom prvého Národného pochodu za život. Po tomto pochode som išiel za otcom arcibiskupom Bernardom Boberom a ponúkol sa, že som ochotný prebrať agendu ochrany života a venovať sa tomu naplno. V júli 2014 bol vytvorený *Úrad pre apoštolát ochrany života* a ja som bol vymenovaný za jeho koordinátora. Taktiež som sa stal výpomocným duchovným pre nemocnicu a Dóm svätej Alžbety, aby som mal „späťosť s oltárom“. Takto to funguje už jedenásť rokov.

Do Košíc sa Národný pochod za život vracia po jedenástich rokoch. Koľko ľudí prišlo vtedy?

Pred prvým pochodom sme si robili odhady: realistický – sedemtisíc účastníkov; optimistický – dvadsaťtisíc. Po pochode sa do médií dostala informácia, že ich bolo sedemdesiat tisíc! Samozrejme, nikto ich nespočítaval, robili sa odhady podľa naplnenia ulíc a pod.

Akú účasť očakávate tentoraz?

Medzi pochodmi ubehlo viac rokov, spojených s koronakrízou a ďalšími krízami, posunula sa aj spoločnosť a jej myslenie... Môžeme byť prekvapení aj negatívne – pripravíme sa na veľkú masu, ktorá nepríde. Ale stále máme skúsenosť prognózy z roku 2013. Kto vie, či sa to zopakuje alebo nie.

Ako vyzerá pripravovaná trasa pochodu?

Pochod má 2,5 kilometra – pôjde sa po Alžbetinej, potom na Šrobárovu, Kuzmányho ku Staromest-

skej radnici, po Hviezdoslavovej na Námestie Maratónu mieru a späť na Hlavnú. Novinkou bude ozvučenie celej trasy pochodu, aj keď je to technická výzva, najmä s malým rozpočtom. Poučili sme sa z minulosti – keď bol človek vzdialený od pódiu, nič nepočul.

Medzi jednotlivými pochodmi prešlo dlhšie obdobie – dialo sa počas neho niečo?

Nechceme, aby bol pochod jednorazovým počínom, ale vytrvalým úsilím, ktoré smeruje k dosiahovaniu vytýčených cieľov. Ani medzi pochodmi nespíme 😊. Chceme, aby pochod kráčal ďalej aj v každodennosti. Vznikli nové organizácie a projekty. Oproti minulosti máme veľké množstvo lokálnych prolife akcií. Napr. v roku 2016 vznikol projekt *9 mesiacov za život*. V rámci neho máme na tridsiatich miestach Slovenska prolife komunity. Od roku 2013 putuje Slovenskom pamätník nenarodeným deťom.

Taká provokatívna otázka – nestačili tie tri pochody?

Nemáme pocit, že sme toho veľa dosiahli v legislatíve. Výčitka je, či sme vôbec niečo dosiahli. Téma ochrany života sa začala otvárať v médiách, viaceré zákony boli prednesené v parlamente. Niekedy rozhodovalo niekoľko hlasov. Aj tá pomyselná miska váh, ktorá sa dala do rovnováhy, aj to je výsledok. Sme síce slobodná, digitálna, technologická spoločnosť, ale v otázke ochrany života sme na úrovni komunistickej totality. Chránime orly, medvede, rastlinky, prímerné i cyklistov, ale v otázke nenarodených detí sme na úrovni barbarov. Národný pochod za život je jedna z foriem, ako sa občianska spoločnosť môže angažovať a vytvárať tlak na zmenu. Máme možnosť ukázať, ako vyzerá kultúra života v praxi. Ako sa slušne ľudia zhromaždia, bez vandalizmu, násilnosti... Ako vyzerá ulica po odchode masy ľudí, ako vyzerá ich slovný a hudobný prejav.

Koľko času treba na viditeľnú zmenu v spoločnosti?

Neviem, ale je isté, že aj malé iskričky založia veľké plamene. Je to obrovský domino efekt. Mnohí ľudia sú prolife, ale treba ich vyzvať k aktivite. Napríklad, v roku 2013 sme vytvorili brožúrku *Pro-life manuál*, boli v nej desiatky inšpirácií, čo môže urobiť ohľadom ochrany života aj bežný človek. O rok alebo dva sa mi ozvala jedna pani s vďačnosťou za túto brožúrku. Vďaka nej dala vytvoriť pamätník nenarodeným deťom na obecnom cintoríne. Nevieme, koľkých ľudí sa tento pamätník dotkol, koľkí sa pristavili, zapálili sviečku, pomodlili sa... Nevieme si ani predstaviť, koľko dobra sa do sveta dostane jednoduchou iniciatívou. Ani sa nám nespávalo, že

v roku 2016 vznikne 9 mesiacov za život. Ľudia sa začali modliť pri nemocniciach a, hľa, na jedenásť miestach sa nerobia potraty.

Má tento pochod nejaké heslo?

Samozrejme. Motto pochodu znie *Láska je pro-life*. Často je nám vyčítané, že nemáme radi ženy. Že sme krutí, zákonníci, nemáme súcit so ženami v neplánovanom tehotenstve. Chceme týmto mottom povedať, že pravda je na opačnej strane. Skutočné láskavé postoje sú na strane hnutia za život. Pravá láska nie je vyberavá. Hnutie za slobodu voľby presadzuje dobro jednej osoby na úkor zničenia druhej. Čo ničí, nemôže byť láskou. Toto heslo hovorí tiež k nám, ktorí sme za život. Svoje názory potrebujeme pretaviť do lásky. Je to na zamyslenie aj pre naše farské komunity. Sme miestom konkrétnej a pohotovej pomoci pre tehotné mamičky v núdzi?

Čo sa dá robiť, ak na pochod prísť nemôžeme? Dá sa táto myšlienka podporiť aj inak?

Dnes sú tie možnosti väčšie ako kedysi. Rozbehli sme e-shop, sú v ňom tričká, šálky, čiapky, dáždničky s naším mottom. Aj keď človek nepríde do Košíc, môže toto heslo nosiť vo svojom okolí. Prinesie pochod tam, kde žije. Nakoniec zistí, že nie je až také ľahké si to heslo obliecť, ísť s ním do obchodu, na poštu, k lekárovi... a stať si za ním. I tak sa dá pochod zviditeľniť. Šálku možno podarovať a stať sa misionárom života.

Zároveň prosíme aj o modlitby a pôst, celý pochod chápeme i ako obrovský duchovný zápas. Doobeda pred pochodom pozývame na sväté omše a liturgie po všetkých košických farnostiach, zo soboty na nedeľu až do konca pochodu bude prebiehať eucharistická adorácia v dominikánskom kostole.

Možno nás podporiť tiež finančne. Aj keď šetríme, ako sa dá, stále to vychádza na desiatky tisíc eur. Často sa ľudia pýtajú, načo toľko peňazí. Ani nám sa to nezdalo, ale keď človek začne organizovať, zistí, čo to je... Na vytvorenie priestoru pochodu treba uzavrieť dopravu, to znamená dopravný projekt, obmedzenia... Tisíciky eur len tak skáču. Zároveň je výzvou už spomínané ozvučenie celej trasy. Stovky dobrovoľníkov treba ubytovať a nasýtiť. Potrebné sú aj tlačoviny, logistika, verejné toalety a iné. Vôbec nepodceňujeme malé dary. Keď je kvapiek veľa, už to nie sú kvapky, ale dážď.

Kolko dobrovoľníkov potrebujete?

Na pochod potrebujeme približne sedemsto dobrovoľníkov. Cítíme sa, akoby sme robili úplne novú akciu. Nemôžeme nadviazať na dobrovoľníkov spred roka, pretože pred rokom žiadna akcia nebola. Posledný pochod bol pred piatimi rokmi, za ten čas tu máme novú generáciu, ktorú potrebujeme nanovo osloviť. Dobrovoľnícka služba je pre ľudí starších ako šestnásť rokov. Výhodou starších je spoľahlivosť a skúsenosť. Preto neváhajte.



Archív Dušana Škurly

Ako vyzerá celý víkend?

Dobrovoľníci prichádzajú už v piatok. Oficiálny program sa začne v sobotu o 16.00 h v Dóme svätej Alžbety pásmom slova a hudby. Po nej bude moderovaná adorácia s hudobným sprievodom. O 18.00 h bude v katedrále otváracia omša s viacerými biskupmi. O 20.00 h v katedrále nasleduje koncert, paralelne sa v dominikánskom kostole začne celonočná adorácia. Nedeľné dopoludnie bude jedinečné. V sedemnástich košických kostoloch bude hlavným celebrantom jeden zo slovenských biskupov. Popoludní sa všetko presunie na Hlavnú ulicu. Na jej severnej strane, pri susedí Immaculata sa o 12.30 h začne koncert na spríjemnenie chvíľ, kým sa účastníci budú schádzať. O 13.30 h sa začne hlavný program, vystúpia rečníci z hnutia za život a pozvaní vzácní hostia. Samotný pochod sa začne o 14.30 h. Zakončenie je naplánované na 16.30 h.

Pripravujeme obľúbené atrakcie pre deti, budú situované južne od Dómu sv. Alžbety. Skupiny, ktoré prídu organizovaným autobusom, vystúpia na neďalekej Moyzesovej ulici. Odtiaľ to majú pár minút na Hlavnú ulicu a autobus odíde na záchytne parkovisko. Ak sa niekto chystá autom, v meste je väčšina parkovacích miest zadarmo. Z bezpečnostných dôvodov bude vstup na Hlavnú ulicu smerovaný cez koridory zo severu a juhu.

Prečo idete kráčať za život vy osobne?

To, čo žiadame, je také veľké a vznešené, že môže u človeka hraničiť s predstavou utópie. Ja chcem na pochod vykročiť s vierou, aj keď možno len symbolicky, keďže budem na pódiu. Nevieťm povedať, čo dosiahneme. To, po čom túžime, ešte nevidíme. Buď veríme, alebo neveríme. Verím, že Boh to tajuplne zariadi. Toto „s vierou“ v praxi znamená s pokojom, že Boh už pozná cesty do ľudských srdiec a v pravom čase bude konať.

Dušan Škurla s bežcami pred štartom 6. ročníka štafetového behu *S Ankou za život* pri košickom Dóme sv. Alžbety 23.09.2023



VIETE, ŽE...

Logo naznačuje kráčajúcu postavu s dlhým krokom a zapojenými rukami – symbol energického vykročenia, pochodu. Predstavuje hviezdíčku, ktorú kladíme človeku pred dátum narodenia a v istom zmysle je symbolom života. Vidíme v ňom aj vrtulku, ktorá vo veľkej rýchlosti dokáže vyniesť k oblohe ťažké lietadlo a naznačuje silu nezničiteľnej pravdy a lásky, ktoré dvíhajú človeka k novej nádeji.

ISAKOVSKÁ – POŠECHONSKÁ IKONA BOHORODIČKY

» Milan GÁBOR



Archív autora

Isakovská – Pošechonská ikona Bohorodičky (rus. Исаковская – Пошехонская) je divotvorná ikona, ktorá zobrazuje udalosť narodenia Presvätej Bohorodičky. Ikona sa nachádza v Isakovskom mužskom monastieri Jaroslavl'skej gubernie v Pošechonskej oblasti v západnej časti Ruska. Monastier dostal svoje pomenovanie od obce Isakovskoje, na ktorej území sa zjavila sv. ikona.

12. novembra 1659 obyvatelia obce, ktorí boli v lese, uvideli na konároch vŕby ikonu Narodenia Presvätej Bohorodičky, z ktorej vychádzali žiarivé lúče. Zamýšľali ikonu vziať zo stromu, aby ju preniesli do svojej obce, ale pri pokuse sňať ikonu z vŕby ich naplnil neopísateľný strach. Preto sa obrátili na svojho kňaza, ktorému porozprávali o tom, čoho boli v lese svedkami. O udalosti upovedomili aj ostatných obyvateľov obce. Kňaz si obliekol liturgický odev a sprevádzaný svedkami a zbožným ľudom sa so zástavami v procesii odobrali na miesto zjavenia sa sv. ikony Božej Matky asi kilometer od obce. Keď prišli na miesto, všetci uvideli nezvyčajné svetlo, podobné

žiare slnka zostupujúcej z konárov vŕby, uprostred ktorej bola ikona. Po spoločnej modlitbe kňaz zbožne sňal ikonu zo stromu a v procesii sa všetci vrátili do obce. Tu ikonu umiestnili v miestnej cirkvi, kde sa kňaz spoločne s ľudom pomodlili a cerkev zamkli. Na druhý deň opäť všetci prišli do cirkvi na modlitbu utierne, boli však veľmi prekvapení, keď zistili, že novoobjavená ikona sa v cirkvi nena-chádza, pričom cerkev bola zamknutá a okná aj dvere zabezpečené kovovými mrežami boli neporušené. Časť obyvateľov sa vybrala do lesa na to miesto, kde sa ikona zjavila. Keď sa za krátky čas vrátili, oznámili, že ikona sa nachádza na tej istej vŕbe ako deň predtým. Vtedy sa kňaz znova v procesii odobral do lesa po ikonu a zbožne ju preniesol do cirkvi. Zvest' o zázrakoch novoobjavenej ikony sa veľmi rýchlo šírila, a tak k nej začali prichádzať početné zástupy zbožných veriacich zo všetkých strán, aby sa jej poklonili a vzdali jej úctu. V noci boli dvere cirkvi zamknuté a pri cirkvi stála stráž. Ale na nasledujúce ráno bola ikona neviditeľnou mocou opäť prenesená do lesa na miesto svojho zjavenia. Vtedy všetci

pochopili, že vôľou nebeskej Kráľovnej je, aby táto svätá ikona prebývala na tom mieste, ktoré si sama vybrala.

Za krátky čas tu zbožní veriaci postavili kaplnku, do ktorej po posvätení umiestnili divotvornú ikonu Bohorodičky. Postupom času vznikla pri kaplnke pustovňa (skýt), kde žil starec Efrém.

Od tých čias sa prostredníctvom divotvornej ikony Bohorodičky začali diať veľké zázraky a zbožní veriaci k nej prichádzali v početných zástupoch. 13. januára 1662 povolil vtedajší rostovský a jaroslavl'ský metropolita Jonáš, aby bola na mieste kaplnky a skýtu postavená drevená cerkev zasvätená Narodeniu Presvätej Bohorodičky a monastier. Starec Efrém sa stal prvým igumenom – predstaveným monastiera.

V roku 1750 drevená cerkev zhorela do tla. V roku 1758 bola na mieste drevenej cirkvi postavená kamenná a zasvätená Narodeniu Presvätej Bohorodičky, ktorá jestvuje aj v súčasnosti. V miestnom rade ikonostasu sa naľavo do kráľovských dverí nachádza svätyňa monastiera – divotvorná ikona Božej Matky, pred ktorou neustále horí lampáda. Isakovská – Pošechonská ikona Bohorodičky slávi svoju liturgickú pamiatku 8. septembra a 12. novembra na pamiatku svojho zázračného zjavenia.



pxhere.com

DVE MODLITBY

Známe sú nám životopisy starcov, ktorí vynikali veľkou duchovnou zrelosťou a bohatými skúsenosťami viery. Títo starci, i keď sa o to sami nesnažili, boli známi širokému okoliu, a preto ich vyhľadávali mnohí iní, aby sa stali ich žiakmi. Mnohokrát nachádzame pri nich zmienku, že duchovné sprevádzanie starcov bolo jednoduché a ich rady boli prosté.

Jednoduchosť je to, čo spája dve modlitby, ktoré sú nám veľmi známe. Ježišova modlitba, ktorá má svoju tradíciu na Východe, a modlitba ruženca, ktorá sa všeobecne považuje za modlitbu pôvodne latinskej tradície. Ruženec je rozjímavou modlitbou nad najdôležitejšími udalosťami spásy človeka. Vovádza nás do uvažovania o udalostiach zo života Pána Ježiša a Presvätej Bohorodičky.

Ako povedal pri jednej príležitosti kardinál Tomáš Špidlík, obe tieto modlitby nám ukazujú na problém, ktorý môžeme mať, keď vstupujeme do vzťahu s našim Pánom: „Človek chce vždy rozumieť, rozumieť rozumom; namiesto toho môže náš intelekt slúžiť na rozvoj skutočného citenia srdca.“ Dnes akoby človek povýšil rozum a logiku nadovšetko a podľa toho si odvodzuje všetko vo svojom živote. I vlastnú existenciu. A ďalej dodáva, že ruženec je takisto modlitbou srdca a máme sa ho učiť modliť ako Ježišovu modlitbu.

Ustavičné opakovanie tých istých slov v oboch modlitbách nás učí jednoduchosti, ale aj každodennej vernosti.

Niekedy sa nám to môže zdať monotónne, príliš rozptyľujúce a vyžadujúce námahu. Aj v Božom slove vidíme predobraz, ktorý zakúšame v živote modlitby a duchovného prežívania. Život v Kristovi, založený na súčasnosti medzi Bohom a človekom, sa odohráva akoby v špirále zloženej z troch časových úsekov. V Starom zákone čítame, ako Izraeliti zakúsia prechodom cez Červené more vyslobodenie z egyptského otroctva. Dostávajú tak dar milosti zadarmo bez toho, aby museli niečo urobiť. Potom prichádza štyridsať rokov putovania púšťou – zakúšajú stratu milosti a skúšku, keď sú ponechaní Bohom akoby osamote. Znovunadobudnutie milosti cez usilovný boj s vášňami a získanie pokory sa završuje vstupom Izraelitov do zaslúbenej zeme.

I v modlitbe môžeme prežívať chvíle, akoby sme boli nesení Bohom a všetko sa zdá ľahké. Inokedy prichádza stav „suchoty“ a modlí sa nám ťažko, no vtedy je nutné neochabovať.

Možno máme predstavu, že potrebujeme povedať tie správne slová. No Ježiš dáva jedinú podmienku k modlitbe – aby sme sa modlili s vierou. Krása duchovného života nespočíva v našej výrečnosti či chytráctve a šikovnosti nás samých, ale v bázni pred Bohom a Božou múdrosťou, ktorá nás naplňa. Sv. Ján Klimak nás povzbudzuje: „Nádhre modlitby sa nenaučíme od druhého. Ona sama je učiteľkou. Boh udeľuje dar modlitby tomu, kto sa modlí.“ (Marek Kaľata)

ANTIFÓNY A ICH MODLITBY

Po veľkej ekténii, ktorá je modlitbou ľudu, nasleduje spev žalmov rozdelených do troch častí – tzv. antifón. Číslo tri naznačuje Najsvätejšiu Trojicu – Otca, Syna a Svätého Ducha. Od čias Veľkého chrámu, teda Hagie Sofie v Konštantínopole, je v našom obrade veľmi obľúbené modliť sa tak, aby sa nám neustále pripomínal trojjediný Boh.

Na chvíľu sa vráťme k ekténii. Ona je vlastne modlitbou ľudu, ktorú prednáša diakon, a ľud zakaždým potvrdzuje svoju túžbu zvolaním „Pane, zmiluj sa“. Čo vtedy robí presbyter (kňaz)? Modlí sa potichu modlitbu príslušnej antifóny. Je veľmi zaujímavé, že liturgia sa pôvodne začínala *Trojsväťou piesňou*. Ako sa do nej dostali antifóny?

Zo starých kníh, ktoré upravujú predpisy slávenia nielen liturgii (*Typikon*), sa dozvedáme, ako prebiehala liturgia Konštantínopola – Nového Ríma. Počas mnohých dní liturgického roka nebola liturgia slávená hocikde. Slávila sa len v chráme, ktorý bol na to v ten deň určený. Pri významnejších sviatkoch sa ľud spoločne s klérom zišiel v niektorom inom chráme. Odtiaľ sa slávnostne v sprievode vydali smerom k chrámu, kde sa mala konať bohoslužba. Počas sprievodu sa spieval antifónálny žalm. Cestou sa niekedy zastavovalo kvôli prosbám a modlitbám. Zastavenie sa konalo priamo na ceste alebo v niektorom chráme, okolo ktorého sa prechádzalo. Po príchode k danému chrámu sa antifóna ukončila spevom „Sláva Otcu...“ Spôsob tohto sprievodu sa teda časom stal integrálnou súčasťou liturgie.

Dnes už počas tohto spevu nerobíme sprievod, no prosby prednášame a kňazi sa modlia príslušné modlitby, v ktorých prosia o požehnanie chrámu a tých, čo sa v ňom zhromaždili; o ochranu plnosti Cirkvi a posvätenie jej členov; o splnenie prosieb a spoznanie pravdy. Istotne sú veľmi vhodným vstupom, upokojením a nastavením vnútra človeka na to, čo sa má odohrať nielen pred jeho očami, ale predovšetkým s jeho životom. (Michal Galmus)



bibleinfo.com

BIBLICKÍ MUŽI – IZÁK

» Luboš PAVLIŠINOVÍČ

Izák je významnou postavou Starého zákona, ktorej príbeh zachytáva Kniha Genezis. Izák je synom Abraháma a Sára. Jeho narodenie predpovedal Boh ako súčasť zmluvy s Abrahámom. Napriek tomu, že Sára bola neplodná a obaja boli v pokročilom veku, Boh slúbil, že Sára porodí syna. Ľudovou rečou ho môžeme nazvať „vymodleným dieťaťom“. Izákovo narodenie je skutočne zázračné, keďže ho jeho matka Sára počala vo veku päťdesiat rokov po období celoživotnej neplodnosti a jeho otec Abrahám mal v tom čase už vyše sto rokov. Samotné meno Izák znamená v hebrejčine „smeje sa“ alebo „smiech“, čo na jednej strane odkazuje na Sárin neveriaci smiech po tom, čo počula Božie prisľúbenie, že bude matkou v takom pokročilom veku v Gn 18, 12: „Preto sa Sára v duchu zasmiala“. Na druhej strane Izákovo meno odkazuje aj na jej radostný smiech vo chvíli, keď sa Izák narodil v Gn 21, 6: „Boh mi dal dôvod zasmiať sa.“

Izák však nebol prvorođeným, a teda jediným synom Abraháma. Ten už totiž skôr splodil syna Izmaela so slúžkou Egyptankou Agar. Nevraživý vzťah medzi Abrahámovou manželkou Sárrou a jeho slúžkou Agar sa pretavil aj do negatívneho vzťahu medzi jeho dvoma synmi Izmaelom a Izákom. Počas sviatku, ktorý sa konal na oslavu Izákovho odstavenia, Sára spozorovala, ako sa Izmael, syn Agar, vysmieva Izákovi. To rozhnevalo Sárrou tak, že okamžite žiadala Abraháma, aby poslal Agar a Izmaela preč z ich domu, aby tak bolo ochránené Izákovo dedičstvo. Hoci nerád, Abrahám počúvol svoju manželku Sárrou, čo znamenalo, že Izák bol jediným synom, ktorý ostal Abrahámovi v jeho dome.

Jednou z najvýznamnejších udalostí v Izákovom živote je jeho spútanie (po hebrejsky *ha Aqedah*) rukami vlastného otca Abraháma (Gn 22). Boh vyskúšal Abrahámovu vieru tým, že mu prikázal obetovať Izáka na vrchu Moria. Abrahám

bol rozhodnutý poslušnúť Boží príkaz, ale v poslednej chvíli zasiahol anjel a ako náhradná obeť za Izáka bol poskytnutý baran. Tento príbeh je kľúčový pri demonštrovaní Abrahámovskej viery a jeho poslušnosti voči Bohu, zároveň však zvyrazňuje Božiu prozreteľnosť a starostlivosť.

Je zaujímavé sledovať, že v rámci scény obetovania Izáka je v centre pozornosti väčšinou postava Abraháma a jeho správanie počas tejto skúšky. Izák je očami čitateľa vnímaný skôr ako chlapec, ktorý možno nie úplne rozumie tomu, čo sa okolo neho deje, ale je poslušný svojmu otcovi. Tento obraz je diametrálne odlišný v texte targúmov – židovských komentárov k Svätému písmu. Z týchto textov sa dozvedáme, že po Izákovej otázke, kde je baránok na obeť, mu Abrahám odpovedá: „Boh si obstará baránka na obeť a ak nie, tak tým baránkom budeš ty. A obaja šli ďalej s pokojným srdcom.“ Tento text ukazuje, že Izák nebol len slepo vedený k obetnému oltáru, ale bol vopred pripravovaný na možnosť, že sám bude obetovaný. Následne, keď už Izák ležal na oltári a Abrahám vytiahol nôž, Izák poslednýkrát oslovil svojho otca slovami: „Otče, zviaž ma poriadne, aby som ťa zo strachu náhodou nekopol“, čo naznačuje, že Izák nebol maličkým chlapčekom, ale bol dostatočne veľký na to, aby vlastnou silou prekázil obeť.

A text targúmu pokračuje: „Abrahám sa pozeral na Izáka a Izák hľadel na anjelov v nebi. Vtom zaznel z neba hlas: Poďte! Pozrite sa na tieto dve osoby. Jeden vykonáva obeť a druhý je obetovaný. Ten, čo vykonáva obeť, neváha a ten, čo je obetovaný, naťahuje vlastný krk.“ Tento úryvok z textu targúmov tak jasne poukazuje na to, že Izák nebol len malým chlapčekom, ktorý si nevedomoval závažnosť situácie, ale naopak, spolu so svojim otcom Abrahámom bol aj Izák skúšaný a sám musel demonštrovať dôveru v Boží plán, a zachovať si pokoj v hraničnej situácii.

Keď Izák vyrástol, Abrahám pre neho hľadal vhodnú manželku. Poslal svojho sluhu k svojim príbuzným do Mezopotámie, aby našiel manželku pre Izáka. Sluha sa modlil, aby ho Boh viedol na tejto misii, pričom mu bola vybraná Rebeka, dcéra Batuela a vnučka Abrahámovho brata Náchora. Rebekina láskavosť a pohostinnosť voči Abrahámovmu sluhovi potvrdili skutočnosť, že bola Bohom vyvolená

a určená pre Izáka. Rebeka následne dobrovoľne opustila svoju rodinu, aby sa za Izáka vydala.

Po dvadsiatich rokoch mu Rebeka porodila dvoch synov, dvojčičky Ezaua a Jakuba. Izák mal radšej svojho prvorodeného syna Ezaua, kým Rebeka uprednostňovala mladšieho Jakuba. Títo dvaja chlapci, ktorí predstavujú dva národy, budú nasledovať vzájomne nepriateľské životné smerovanie, a ich súperenie sa stáva jednou z ústredných tém ich príbehov.

Neskôr bol v krajine hladomor a Izák išiel k filistínskemu kráľovi Abimelechovi do Gerary (Gen 26). Izák tam zopakoval hriech svojho otca Abraháma – nepriznal sa k svojej manželke, ale označil ju za svoju sestru, čím rozhneval filistínskeho kráľa. Izák poslúchol Boží príkaz, nešiel do Egypta, ale ostal v tej krajine, za čo ho Pán veľmi požehnával, takže sa Izák stal veľmi bohatým. Mal veľa oviec, dobytku aj služobníctva, a preto mu Filistínci závideli a rozhodli sa zasypať všetky studne, ktoré vykopal ešte jeho otec Abrahám. Izák sa napokon presťahoval do Bersabe. Tam sa mu opäť zjavil Boh a nanovo mu prisľúbil svoje požehnanie a rozmnoženie potomstva. Nakoniec sa Izák dohodol s Abimelechom a uzatvorili spoločný mier.

V starobe Izák zamýšľal požehnať Ezaua, ale Rebeka a Jakubom ho oklamali, čo viedlo k tomu, že Jakub dostal požehnanie určené Ezauovi. Táto udalosť ešte viac podnietila súrodeneckú rivalitu

a ovplyvnila ich vzájomný vzťah v budúcnosti. Izák zomrel vo veku 180 rokov a bol pochovaný svojimi synmi Ezauom a Jakubom.

Izák je spolu so svojim otcom Abrahámom a synom Jakubom jedným z troch patriarchov Izraelitov. Jeho život a činy sú základom zmluvného vzťahu medzi Bohom a Izraelitmi. Izákov príbeh slúži ako most medzi Abrahámovou zmluvou a budúcim izraelským národom, pretože jeho potomkami sa skrze Jakuba stáva dvanásť kmeňov Izraela.

Izákov život je poznačený zázračnými udalosťami a Božími zásahmi, ktoré ilustrujú tému vernosti v Božiu zmluvu. Izák bol charakteristický tromi vlastnosťami: poslušnosťou, pokojom a vernosťou. Izákova ochota byť obetovaný na vrchu Moria ukazuje jeho poslušnosť a vieru v Boha. Na rozdiel od svojho otca Abraháma a syna Jakuba je Izák často zobrazovaný ako pasívnejšia a mierumilovná postava, ktorá sa konfliktom radšej vyhýba a vyžaruje väčšiu dávku pokoja. Izákova vernosť je zrejmá z toho, že sa pridržal Božích zaslúbení, a tak pokračoval v zmluve s Bohom, ktorú uzavrel už jeho otec Abrahám. Izákov život, ktorý je popretkávaný zmesou Božieho prisľúbenia, rodinnej dynamiky a viery, zohráva kľúčovú úlohu pri zobrazení kontinuity v príbehu Starého zákona, ktorý spája sľuby dané Abrahámovi s budúcnosťou izraelského ľudu.

TARGÚMY

Podstatné meno targúm je odvodené od koreňa *trgm* a akkadského termínu *targummanu*, čo v doslovnom preklade znamená „prekladateľ, interpret“. Termínom targúm sa označuje voľný preklad textov Starého zákona z hebrejštiny do aramejštiny. Tieto preklady sa začali používať od doby, keď väčšina židovského obyvateľstva začala ako prvý jazyk používať aramejštinu a už nerozumela hebrejskému textu (asi 1. storočie pred Kr.). Texty targúmov však nepozostávali len z doslovného prekladu starozákonných textov, ale aj z krátkych parafráz, doplnkov a komentárov, ktoré boli vložené priamo do pôvodného textu na vysvetlenie a lepšie pochopenie biblických scén.



ČAS PRED KRSTOM

» Martin TKÁČ – Juraj GRADOŠ

Krst je v živote človeka dôležitou udalosťou. Možno jednou z najdôležitejších. Často ho vnímame ako prvý kontakt novonarodeného s Cirkvou. Ale starobylá prax Cirkvi, ktorú vytláča dnešná uponáhľaná doba, myslí na novonarodeného a jeho matku hneď od pôrodu. Tieto obrady sú súčasťou *Malého trebníka* a predchádzajú samotný obrad krstu.



Sväté tajomstvá, medzi ktoré radíme aj krst, sa týkajú všetkých etáp a dôležitých chvíľ kresťanského života. Dávajú životu viery kresťanov vznik a rast, uzdravenie a poslanie. Ak to úplne zjednodušíme, tak majú význam už z pozície duchovnej pomoci človeku, ako aj pre jeho praktický život.

MODLITBY NA PRVÝ DEŇ

Táto predfáza iniciácie je pastoračno-prípravnou fázou pre rodičov pred udelením tajomstva krstu. Samotný názov hovorí, že jej obsahom sú modlitby, ktoré kňaz prednáša v deň pôrodu. Vďaka dišpenzom udeleným Kongregáciou pre východné cirkvi sa ich kňaz nemusí nevyhnutne modliť alebo sa ich nemusí modliť presne v deň pôrodu. Obradné formuly musia zodpovedať konkrétnej dispozícii kandidáta, pokiaľ ide o dospelého, tak jeho vlastné, no pokiaľ ide o dieťa, tak tých, ktorí sú ručiteľmi zodpovednými za kresťanskú výchovu, teda rodičov či krstných rodičov. Kňaz má povinnosť dostatočne poučiť rodičov, a to aj krstných rodičov o význame tohto tajomstva, na čo mu môže poslúžiť pastoračná návšteva po pôrode.

Kňaz sa na prvý deň modlí tri modlitby, ktorých objektmi prihovoru sú rodička a dieťa, a tí, ktorí pomáhali pri pôrode, ako aj celú rodinu, v ktorej sa narodilo dieťa: „Chráň ju i (toto) dieťa, ktoré porodila, a skry ju v tóni svojich krídel

odteraz až do jej konečného zavŕšenia.“ Text hovorí o smerovaní matky ku konečnému zavŕšeniu, k nebeskému kráľovstvu, do ktorého podľa starobylej viery apoštolov dospeje rodením deti a správnou výchovou. „Spasí sa rodením detí, ak vytrvajú vo viere a láske, v posväcovaní a v triezvosti.“ (2 Tim 2, 15) Zároveň odkazuje na ukončenie dní očisťovania alebo privedení dieťaťa, ale aj seba k Eucharistii. Pretože počas štyridsiatich dní (šestonedielka) od pôrodu mala matka zostať doma. Tento zvyk bol na našom území na niektorých miestach ešte donedávna dodržiavaný.

Samozrejme, pokiaľ išlo o jednoduchý ľud, ten si toto obdobie spojil s rôznymi

poverami. Z veľkého daru dieťaťa a z jeho prílišnej ochrany pred mocnosťami zla sa ho najmä matka snažila ukrývať pred zrakmi iných ľudí, zlých duchov a víl, ktorí mohli ublížiť dieťaťu, ale aj jej. Tento nebezpečný čas trval do krstu dieťaťa. Isteže, toto zmýšľanie prinajmenšom hraničilo s pohanskými praktikami ako dávanie vidiel pred posteľ či ihlice a noža pod posteľ, obliekanie matky do mužského kabáta či nosenie ochranných amuletov, napr. kohúta, veвериčky, jeleňa či páva. Hoci by sme tieto praktiky nazvali zavádzajúcim názvom biela mágia, stále ide o hriech proti nábožnosti a v konečnom dôsledku to vyjadruje neveru Bohu. Cirkev s takýmito prejavmi preto nemôže súhlasiť. Svätý Ján Zlatoústý vo svojich



inštrukciách pre katechumenov uvádza, aby sa katechumen, ale aj kresťan zbavil týchto praktík, pretože sú dielom satana, ktorý chce zviešť duše. Človeku sa stačí vyzbrojiť Kristom a mocou jeho kríža.

Preto Cirkev ponúkla v týchto modlitbách prvých kapitol predkrstné exorcizmy. Odhliadnuc od zlých praktík spojených s poverami, ktoré vidíme aj dnes (červená stužka), obdobie šestonedielky bolo aj má byť pre matku obdobím regenerácie (nemá robiť ťažké práce), čo sa dá vyčítať aj z praktík používaných v minulosti.

Druhá modlitba uvádza: „A dieťa, ktoré sa jej narodilo, uznaj za hodné pokloniť sa pred tvojím pozemským chrámom, ktorý si pripravil na oslavu svojho svätého mena.“ Táto veta je už jasným smerovaním ešte nepokrsteného dieťaťa do chrámu. Odkazuje tak na nasledujúce obrady, ktoré sa budú konať a smerovať k úplnému zjednoteniu s Kristom fyzicky, ale aj duchovne.

MODLITBA NA OZNAČENIE DIEŤAŤA

Tento obrad má historické pozadie v období katechumenátu, keď sa zapisovali katechumeni vyvolení na krst. Teda tí, ktorí sa chceli stať kresťanmi, odovzdali svoje meno do knihy katechumenov. Postupne sa tento obrad prispôbil potrebám dieťaťa, a tak na ôsmy deň mu rodičia udelili jeho meno. Je to ich právo. Tak mu vyberajú meno podľa Božej vôle, ktorým ho Boh pozná od počatia, ba ešte skôr (porov. Jer 1, 5). Meno má zodpovedať kresťanskému spôsobu života, aby sa potom dieťa nemuselo za svoje meno hanbiť alebo prežívať traumy.

Tento obrad už má liturgickú štruktúru a biblicky nám pripomína telesnú obriezku dieťaťa Ježiša po ôsmich dňoch po narodení, ako aj to, že v ten deň dostal aj meno. „Po ôsmich dňoch, keď ho bolo treba obrezať, dali mu meno Ježiš...“ (Lk 2, 21a). Liturgický charakter naznačuje, že dieťa je už na ceste do Cirkvi. Samotný spôsob udelenia mena, ako aj znamenie kríža na jeho čele, ústach i hrudi v sprievode modlitby možno takisto označiť za predkrstný exorcizmus. „Keď bude v príhodnom čase pripojený (alebo pripojená) k tvojej svätej Cirkvi a zdokonalený (alebo zdokonalená) veľkolepými tajomstvami tvojho Krista, daj, Pane, aby tvoje sväté meno zostalo nad ním (alebo ňou)...“ Kým v predchádzajúcej modlitbe sa prosí, aby dieťa bolo možné priviesť



k pozemskému chrámu, tu sa už zreteľne prosí o to, aby bolo dieťa pokrstené aj pomazané svätým myrom. Vzápätí sa prosí o to, aby bolo aj zdokonalené veľkolepými tajomstvami Krista, čo jasne ukazuje na Eucharistiu.

MODLITBY PO ŠTYRIDSIATICH DŇOCH

Po štyridsiatich dňoch *Malý trebník* uvádza štyri modlitby nad dieťaťom a matkou dieťaťa, ako aj poriadok uvedenia do Cirkvi, čo sa nazývalo *vocerkovlenie*. V starších euchologiách sa spomína, že tento termín bol určený na obrad očisťovania matky, ktorá sa po štyridsiatich dňoch prišla očistiť a prijať Eucharistiu. Tento rozdielny pohľad vychádza z dvojitého chápania sviatku Stretnutia nášho Pána Boha a Spasiteľa Ježiša Krista (so Simeonom), sláveného 2. februára. Tento sviatok sa v byzantskej tradícii momentálne slávi ako mariánsky sviatok, ako pripomienka na dni očisťovania Bohorodičky. No samotný názov nesie charakter Pánovho sviatku, teda prinesenie Ježiša do chrámu.

Starý zákon predpisoval rodičke, aby počas tridsiatich troch dní od obriezky chlapca a prinesenia obety zostala doma. U dievčat to bol dvojnásobok (porov. Lv 12). Namiesto je otázka, či tieto pravidlá platia aj pre dnešnú dobu. Odpoveď sa skrýva čiastočne v symbolickom pripodobňovaní sa Ježišovmu životu. On sa podriadil týmto obradom na prvý, ôsmy a štyridsiaty deň, aby ukázal svoju poslušnosť. V ich textoch je vyjadrená starozákonná reč, a tak sa žena označuje za poškrvenú a nečistú. Zdá sa, akoby sa pôrodom poškrvnila. Niektoré východné katolíckej cirkvi zmenili tieto texty alebo ich časti vypustili. Spravili to z akýchsi so-

ciálno-teologických dôvodov, keďže dnes už nehovoríme o rituálnej čistote. Mnohé ženy sa pri počutí týchto textov necítia najlepšie. Samy vyjadrujú, že majú pocity menejcennosti či akejsi nečistoty. Akoby na ne niekto ukazoval prstom a hovoril, že sú hriešne a nik by sa s nimi nemal dávať do reči. Preto je namieste správna interpretácia týchto liturgických textov a ich pochopenie.

V nich by sme mali vidieť to biblické – že následkom hriechu prišla bolesť a smrť. My to žijeme. Cirkev teda rozumie bolesti človeka a chce mu pomôcť aj zvolávaním Božieho požehnania. V tejto súvislosti takto vyznievajú aj slová *Modlitby nad ženou, keď potratí dieťaťko*. V nej sa citlivo pristupuje k žene, ktorá – či už dobrovoľne, alebo nedobrovoľne – potratila dieťaťko, a prosí sa za ňu, aby Boh svojim veľkým milosrdenstvom obnovil jej ubolené telo a pozdvihol ju z lôžka. Na základe tejto modlitby môžeme hovoriť o rovnosti ľudí, muža či ženy, a to aj čo sa týka hriechu, lebo – ako hovorí modlitba – všetci sme poškrvení. Rovnako tieto obrady chápali aj naši starší bratia vo viere, židia. Záverečná liturgická modlitba *Berit mila (Zmluva obriezky)* to dosvedčuje aj týmito slovami: „Bože náš a Bože našich otcov, uchovaj toto dieťa... Nech sa jeho otec a jeho matka z neho radujú..., nech mu s láskou a múdrosťou odhaľujú význam zmluvy..., nech dieťa vyrastie v človeka a je požehnaním pre svoju rodinu, pre rodinu Izraela a pre rodinu človeka...“

Tieto obrady majú svoje priame pokračovania v prvom svätom tajomstve – krste. Sú prípravou pre všetkých, ktorí sa na ňom zúčastnia, aby jeho prijatie bolo spájané s dôstojnosťou i s pochopením toho, čo sa v okamihu krstu deje.

GREGOR NYSSKÝ O STVORENÍ ČLOVEKA (13)

HĽADANIE MIESTA RIADIACEJ ČASTI DUŠE

Nech mlčia tí, ktorí tvrdia, že pôsobenie ducha je obmedzené na niektorú časť tela, tí, ktorí kladú hlavný princíp do srdca alebo ktorí hovoria, že duch sídli v mozgu. Svoje tvrdenia zakladajú na zdaní.

Ten, kto pripisuje srdcu zásadnú úlohu, považuje jeho umiestnenie za potvrdenie svojho názoru: zdá sa, že ono zaujíma miesto v samom centre tela, takže pohnutie vôle sa ľahko šíri z centra do celého tela, a prechádza tak do akcie. Ako dôkaz uvádza aj náchylnosť človeka na smútok a hnev, pretože tieto pocity akoby poháňali srdce k súcitu.

Tí, ktorí považujú mozog za miesto uvažovania, tvrdia, že príroda postavila hlavu ako pevnosť pre celé telo a že myseľ v nej prebýva ako nejaký kráľ, obklopená zmyslami ako telesnou strážou a kuriéermi. Za dôkaz svojej hypotézy považujú aj skutočnosť, že ľudia trpiaci meningitídou nie sú schopní správne myslieť a že tí, ktorí sa opijú silným vínom, strácajú schopnosť

rozpoznať, čo je vhodné a čo nie.

Každý, kto obhajuje svoj názor na princíp riadenia, uvádza na obhajobu svojej tézy ďalšie, vedeckejšie dôkazy. Podľa niektorých má pohyb mysle podobnú povahu ako oheň, pretože oheň aj myseľ sú v neustálom pohybe. A keďže sa predpokladá, že teplo vzniká v srdci, tí druhí tvrdia, že pohyb ducha sa mieša s pohybom tepla, a z toho vyvodzujú, že srdce obsahuje rozumovú podstatu ako nádobu, pretože má v sebe teplo. Iní zasa tvrdia, že mozgové blany alebo membrány obklopujúce mozog sú akoby základom a koreňom všetkých zmyslov a že pôsobenie ducha nemožno umiestniť nikam inam než do tej časti, kam smerujú počuté hlasy. Podobne aj zrak, vrastený [do tých blán] prostredníctvom očných zákutí, vytvára obrazy [vecí] vnútri [mysle] vďaka obrazom, ktoré dopadajú na zreničky. Tam taktiež dochádza k rozoznávaniu pachov

vdychovaných čuchom. Aj chuťový vnem sa podriaďuje posúdeniu týchto mozgových blán, pretože v ich svaloch sú implantované nervové zakončenia, ktoré majú schopnosť prijímať vnemy prostredníctvom krčných stavcov vedúcich k sedacej kosti.

Osobne si myslím, že sila vášni často narúša racionálny princíp duše a stav tela oslabuje prirodzenú činnosť mysle. Myslím si tiež, že zdrojom ohňa v tele je srdce poháňané vášňami. Okrem toho, keď odborníci tvrdia, že táto blana (mozgová blana) je základom zmyslových orgánov, že obklopuje mozog a je akoby obalená výparmi, ktoré z neho vychádzajú, po vypočutí odborníkov na anatómiu neodporujem ani tomuto tvrdeniu. (preložil a upravil Miroslav Dancák)



pxhere.com

JÁN KRAJŇÁK (1924 – 2005)

Otec Ján Krajňák sa narodil 10. júla 1924 v Sedliciach. Po štúdiu v rodnej obci študoval v rokoch 1936 – 1944 na Štátnom slovenskom gymnáziu v Prešove. Pokračoval v štúdiu teológie v seminároch v Prešove a Olomouci a filozofie na Filozofickej fakulte Slovenskej univerzity v Bratislave. V roku 1950 ho prepustili zo štúdia i zamestnania. Po krátkom väzení pracoval ako knihovník. Bol veľmi aktívny v *Katolíckej akcii* a v katakombálnej cirkvi. Odhalenie jeho aktivít znamenalo ďalšie väzenie. Sviatosť manželstva prijal 21. novembra 1957 s Helenou, rod. Jurkovou. Mali spolu troch synov: Jána, Stanišlava a Mariána. Po roku 1956 pracoval vo viacerých zamestnaniach, naposledy ako korektor vo Východoslovenských tlačiarňach v Košiciach.

Kňazskú vysviacku prijal tajne 2. februára 1969 v Košiciach z rúk Dominika Kalatu SJ. V júli 1990 sa stal spoluzakladateľom a následne v septembri 1990 prodekanom Gréckokatolíckej bohosloveckej fakulty Univerzity Pavla Jozefa Šafárika. Prednášal filozofiu a príbuzné disciplíny. 12. augusta 1992 mu Ján Pavol II. udelil titul monsignor. V roku 1992 sa stal súdnym vikárom, neskôr riaditeľom Biskupského úradu v Prešove (1998). Bol vymenovaný za čestného dekana GBF UPJŠ (1994) a titulárneho kanonika (1998). Zomrel 23. februára 2005. Pohrebné obrady vykonal 28. februára 2005 v Sedliciach, kde na cintoríne odpočíva jeho telo, vladyka Ján Babjak SJ. (Juraj Gradoš)



UČENIE SVÄTÉHO BAZILA (2)

» Ján Pavol II.

Kristova poslušnosť je skutočné „evanjelium“. Je paradoxným skutočným Božej vykupiteľskej lásky. A to preto, lebo tým, kto poslúcha, je „jedorodený Boží Syn, ktorý je náš Pán a Boh a skrze neho bolo všetko stvorené“ (S. Basili De iudicio: PG 31, 660b). Kristova poslušnosť dokáže ohnúť našu tvrdohlavú neposlušnosť. Utrpenie Krista, nepoškvrneného Baránka, ktorý neotvoril ústa proti tým, ktorí ho bili (porov. Iz 53, 7), má neobmedzený dosah i večnú a univerzálnu hodnotu. A to preto, lebo tým, kto takto trpel, je „Stvoriteľ a Vládca neba i zeme, ktorý je hodnejší poklony než všetky rozumné i zmyslami vnímateľné stvorenia a všetko udržiava slovom svojej moci“ (porov. Hebr 1, 3; S. Basili Homilia de ira: PG 31, 369b). Kristovo umučenie ovláda našu prudkosť a upokojuje náš hnev.

Kríž je skutočne našou „jedinou nádejou“ (Liturgia Horarum, Hebdomada Sancta: Hymnus ad Vesperas). Kríž nie je porážkou, ale spásnou udalosťou, „povýšením“ (porov. Jn 8, 32 a nasl.) a ohromným tri-

umfom. A to len preto, lebo tým, kto bol naň pribitý a zomrel na ňom, je „náš Pán a Pán všetkých“ (porov. Sk 10, 36; S. Basili De Baptismo, II, 12: PG 31, 1624b), „ten, prostredníctvom ktorého bolo stvorené všetko, viditeľné i neviditeľné, ten, ktorý vlastní život, ako ho vlastní Otec, ktorý mu ho dal, ten, ktorý od Otca dostal všetku moc“ (S. Basili De Baptismo, II, 13: PG 31, 1625c). Kristova smrť nás oslobodzuje od „strachu zo smrti“, ktorého sme všetci boli otrokmi (porov. Hebr 2, 15).

V Ježišovi Kristovi „sa nám zjavuje Duch Svätý, Duch pravdy, dar synovstva, snubný dar budúceho dedičstva, prvotina večnej blaženosti, životodarná sila, prameň posvätenia, z ktorého všetky rozumné a duchovné stvorenia čerpajú silu tebe (Otcu) slúžiť a ustavične ťa oslavovať“ (Anaphora S. Basili).

Tento hymnus z Bazilovej anafory vyjadruje dobre a stručne úlohu Ducha v ekonómii spásy.

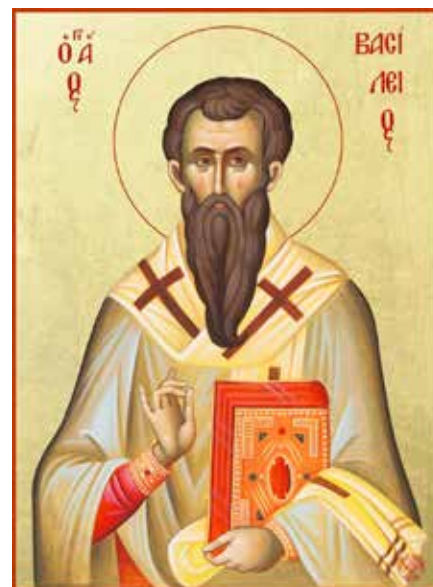

athonteusa.com

To Duch, daný každému pokrstenému, v každom formuje charizmy a každému pripomína Pánovo učenie (porov. S. Basili De Baptismo, I, 2: PG 31, 1561a). To Duch preniká celú Cirkev a usporadúva i oživuje ju svojimi darmi, pričom z pokrstených vytvára „duchovné“ a charizmatické telo (porov. S. Basili De Spiritu Sancto: PG 32, 181ab; De iudicio: PG 31, 657c-660a).

Odtiaľto Bazil stúpil k pokojnej kontemplácii „slávy“ Ducha, tajomnej a nedostupnej: Bazil vyznáva Ducha ako presahujúceho každé stvorenie (porov. S. Basili De Spiritu Sancto, 22), ako Vládca a Pána, pretože Duchom sme zbožšťovaní (porov. S. Basili De Spiritu Sancto, 20 ss), a ako svätého podľa podstaty, pretože Duchom sme posväcovaní (porov. S. Basili De Spiritu Sancto, 9 et 18). Keďže Bazil takto prispel k formulácii trojičnej viery Cirkvi, dodnes sa prihovára jej srdcu a utešuje ju, a to najmä žiarivým vyznávaním jej Utešiteľa.

Oslnivé svetlo trojičného tajomstva zaiste nezatieňuje slávu človeka, naopak, maximálne ju vyzdvihuje a odhaľuje.

Človek nie je Božím súperom, ktorý šialene odporuje Bohu, ale nie je ani bez Boha a nie je ani vydaný napospas zúfalstvu vlastnej osamelosti. Človek je odrazom Boha a jeho obrazom. A preto, čím viac Boh svieti, tým viac sa jeho svetlo odráža od človeka, a čím viac je Boh vyvyšovaný, tým viac sa vyzdvihuje dôstojnosť človeka. A týmto spôsobom vskutku Bazil oslavoval dôstojnosť človeka: celú ju vnímal vo vzťahu k Bohu, t. j. ako odvodenú od Boha a zameranú na Boha. (preložil Ján Krupa, pokračovanie v budúcom dvojčíslí)



Gréckokatolícka cirkev sv. Bazila Veľkého v Hirabovej Roztoke | Vladislav Marčák

HROZBY SATANIZMU, OKULTIZMU A EZOTERIKY

» Antónia HALKOVÁ

Kto pácha hriech, patrí diablu (1 Jn 3, 8). Vieme, že satan obchádza ako revúci lev a hľadá, koho by zožral (1 Pt 5, 8). Potuluje sa po svete a striehne na ľudí, aby ich zvedol. Toto sú satanove praktiky, píše katolícky kňaz a misionár Božieho milosrdenstva otec James Manjackal v jednej zo svojich kníh. Keď je niekto duchovne vyprahnutý, žije bez modlitby a sviatostí, satan si ľahko môže nájsť cestu, aby k nemu vošiel. Mnoho kresťanov je v súčasnosti fascinovaných východnou spiritualitou a uchyluje sa k rôznym hinduistickým a budhistickým rituálom a modlitbám, ako sú mantry (zvukové frázy, ktoré majú vytvárať pozitívne vibrácie s cieľom napojiť sa na vyššiu energiu vesmíru, napr. mantra *óm*), transcendentálna meditácia (technika celkového uvoľnenia, pričom sa meditujúci za znenia určitej mantry dostáva až do stavu zmeneného vedomia), zenová meditácia, ktorej cieľom je dosiahnutie pokoja a prázdnoty mysle. Niektorí ľudia sa uchylujú k okultným praktikám, ktoré pracujú s energiami: mágia, čarovanie, joga, reiki, akupresúra, akupunktúra, aromaterapia, Bachova kvetová terapia (založená na podobnom princípe ako homeopatia; Bachove kvapky obsahujú 38 esencií z vybraných rastlín a stromov, ktoré majú liečiť rôzne duševné a emocionálne stavy), chiropraxia, liečenie kryštálmi a drahými kameňmi, reflexné masáže, magnetoterapia, ajurvéda.

Okultná sila môže prísť k človeku rôznymi prostriedkami. K najznámejším oblastiam okultizmu patrí: astroológia, horoskopy, špiritizmus, feng šuej, prútikárstvo, eneagram, automatické písanie, channeling (používanie osôb ako komunikačné médium), jasnovidectvo, krištálové gule, diagnostika a liečba pomocou farieb, používanie kyvadla, veštenie budúcnosti, iridológia (diagnostikovanie zdravotného stavu človeka z očnej dúhovky), kábala (ezoterický prúd židovskej mystiky, známe je nosenie červenej šnúrky ako ochranného amuletu na zápästí ľavej ruky), čítanie myšlienok, numerológia, znamenia zverokruhu, veštenie z ruky, frenológia (pseudoveda, ktorou sa ospravedlňovalo otroctvo, táto teória hovorí o súvislosti medzi tvarom lebky a predispozíciami jedinca), špiritistické seansy, tarotové karty, telepatia, vúdú, čarovanie, zaklínanie, čarodejníctvo a všetky knihy, ktoré vyučujú okultné praktiky. Cez všetky uvedené praktiky môže satan človeku privodiť rôzne sùženia. Mocou satana môžu človeka spútať aj falošné náboženské kultúry: antropozofia (podľa tejto teórie človek má v sebe schopnosť podieľať sa na duchovných procesoch sveta), satanizmus, slobodomurárstvo, Cirkev Ježiša Krista svätých neskorších dní (mormóni), hnutie *New Age*, scientológia, hnutie zjednotenia (Moonova sekta), rozenkruciáni (kresťanské ezoterické hnutie), a taktiež východné náboženstvá a sekty

ako bahaizmus, budhizmus, konfucianizmus, guruovia. Niektoré okultné odvetvia používajú napr. kamene pre šťastie, liečivé kamene, špiritistickú tabuľku ouija, pohanské fетиše a náboženské tabuľky na automatické písanie, talizmany, prívesky so znamením zverokruhu, symboly draka alebo hada, hinduistický symbol *óm*, hákový kríž, prstene pre šťastie, energetické náramky alebo prstene, atlantské prstene, predmety s vyobrazením Budhu, mandaly (harmonické spojenie kruhu a štvorca, kde kruh je symbolom neba a nekonečna, štvorec predstavuje sily spojené s človekom a zemou, pričom oba obrazce spája centrálny bod, ktorý je zároveň počiatkom i koncom všetkého).

Všetky spomenuté praktiky sú nezlučiteľné s kresťanským životom, pričom platí, že nič z toho, čo pochádza z okultizmu či ezoteriky nemožno pokresťančiť! Niektorí „posvätili“ takéto zlé a nazývajú ich kresťanská joga, kresťanské reiki, kresťanská holistická terapia, anjelské karty, mariánske karty a podobne. Otec James upozorňuje svojich čitateľov, že aj keby sme fľašu s jedom označili nálepkou „cukor“, stále v nej bude jed a bude smrtiaci. „Duch však výslovne hovorí, že v posledných časoch niektorí odpadnú od viery a budú sa pridŕžiavať zvodných duchov a učenia démonov, zvedení pokrytctvom luhárov, ktorí majú na svedomí vypálené znamenie.“ (1 Tim 4, 1 – 2) Ak človek vie, resp. je presvedčený o tom, že naňho môžu doliehať dôsledky pre jeho vlastné hriechy alebo pre hriechy jeho zosnulých príbuzných, musí veriť, že existujú spôsoby a prostriedky na oslobodenie sa od týchto dôsledkov, a to prostredníctvom milosti Kristovej krvi, ktorú možno získať v Cirkvi, v modlitbách a sviatosťoch. Prostriedky na odstránenie kľatob sú: úprimná ľútosť, odpustenie, pokánie, modlitby, svätá liturgia, skutky milosrdenstva, evanjelizačná činnosť a iné pobožnosti. Ak hriešnik zmení svoj život a nasleduje Ježiša autentickým životom svätosti, Boh určite odstráni kľatby za jeho hriechy. „Ak sa však hriešnik odvráti od všetkých hriechov, ktoré popáchal, zachová všetky moje príkazy a bude konať podľa práva a spravodlivosti, bude žiť, nezomrie. Na jeho hriechy, ktoré popáchal, si nespomeniem, pre spravodlivosť, ktorú konal, bude žiť.“ (Ez 18, 21 – 22)



freepik.com

„Ty nemáš muža?“ divil sa spolužiak, keď ju videl prášiť koberec. Mala, ale to nič nemenilo na skutočnosti, že na všetko bola sama. Rodičovské združenia, stužkové, venček syna... Ani noci neprinášali úľavu – snívalo sa jej o ňom, cítila, že jej ide zasa urobiť niečo zlé, chcela pred ním utekať, ale nohy mala ako prilepené k zemi... Keby neboli deti, bola by to vzdala. Všetko. Takto sa musela vzdať jeho. Chytala sa slamiiek, ktoré ju držali nad vodou, hľadala cesty, ako riešiť problémy bez neho, začala si upevňovať sebavedomie, ktoré v nej zničil. Nakoniec sa naučila žiť vedľa neho bez neho. Len jedno jej chýbalo – túžila sa vrátiť do chrámu. Cestu k Bohu si obnovila už dávno, vysekala všetko trnie, ktorým bola zarastená, odovzdala sa mu celkom. „Pane, tvoja som, nech sa deje tvoja vôľa, pretože ty zo svojej výsosti vidíš najlepšie, čo je pre mňa dobré.“ Neprosila o nič, len o silu zvládať všetko ťažké, čo jej do života príde. A Pán konal. Cítila, že je pri nej v ťažkých chvíľach, cítila jeho prítomnosť v každom diele, cítila jeho objatie v chvíľach samoty.

Cestu do chrámu jej pomohla nájsť kamarátka. Stačilo len prelomiť hrádzu. A ona pocítila, že sa vrátila domov. Už sa z manželovej strany mohli diať čokoľvek, nebolo to pre ňu podstatné. Začala sa modliť aj za neho: „Pane, prived ho, prosím, k sebe.“ Plynuli dni, týždne, mesiace. Žila si svoj život a manžel svoj. Už sa ho dávno nič nepýtala – veď odpovede sa nedalo dočkať. Už ho o nič neprosila – dávno pochopila, že je to zbytočné. Už mu nič nerozprávala, aby ju nezabolelo jeho „mňa to nezaujíma“.

Ale Pán konal. Manžel sa začal zaujímať o náboženské veci. Písmo, dejiny, texty piesní... A potom Boh vykonal zázrak. Zo dňa na deň sa manžel zmenil. Zrazu si uvedomila, že po nej nekričí. Skúsila sa ho niečo opýtať – riadne jej odpovedal. Overovala si to opatrnými krokmi ako čerstvý ľad na jazere. Skúsila humor. Na jej veľké prekvapenie sa manžel chytil a reagoval humorom. Každé ráno čakala, že sa z toho vyspí ako z krásneho sna – nestalo sa. Ľad zostal pevný a nepraskal ani pri najväčších záťažach. „A nebud tam dlho, bude mi tu bez teba smutno!“ Ešteže sa držala kľučky dverí...

PROSTE A DOSTANETE

» Mária

Svadbou sa pre neho všetko skončilo – snaha ukázať sa, pomáhať, byť ústretový, pozorný... Bodka. V dobrom i zlom? Ani len to „v dobrom“ nakoniec nezostalo. Začal si žiť svoj život. Žiadne my, len ja a ty. Áno, boli spoločné chvíle, ale bolo ich žalostne málo a boli len spoločne odžité, ale nie spoločne prežívané. Ako dvaja diváci v jednom kine, oddelení hrubou plastovou priehradkou. Najprv plakala. Tak sama pre seba. Na tú chvíľu jej to pomohlo, nič sa však nezmenilo. „Kam ideš?“ Dvere sa zabuchli bez odpovede. „Asi som tehotná.“ „Tvoj problém.“ Snažila sa tomu všetkému porozumieť. Začala viniť seba.

Keď prišlo dieťa, zdalo sa, že sa zmenil. Ale bola to pre neho iba nová zaujímavosť, ktorá pribudla. „Dieťa ti plače.“ Vedela, že malú nemôže nadojčiť, ale aspoň na ruky ju mohol zobrať... „V nede-

ľu je uvítanie detí na úrade.“ On nikomu divadlo robiť nebude. Bola tam sama. Ona a jedna cigánočka, ostatní mali celé rodiny.

Nastúpila do roboty. Plienky a kašičky jej na sebavedomí nedodali a vedomosti zo školy už boli dávno zabudnuté. „Porad mi...“ „Tam máš knihy, naštuduj si.“ Ešte stále skúšala nájsť si cestu do jeho sveta. Nemilosrdne ju vykazoval. „Idem v lete k moru.“ „A ja?“ „Našetrila si si?“ No nenašetrila. On zaplatil nájomné a tým sa to pre neho skončilo. Aby mu celkom nekrivdila – núkal jej po výplate: „Potrebuješ peniaze?“ Potrebovala by, veď jej výplata bola oveľa menšia ako jeho. „A na čo potrebuješ?“ V tej chvíli si nevedela na nič konkrétne spomenúť. Strčil peňaženku do vrecka. O dva dni bolo treba zaplatiť škôlku. „Už nemám, mala si povedať skôr.“



Richard Fučko

Richard Fučko



SVETLO PRE DÚFAJÚCICH UKRAJINSKÁ MISIA V KOŠICIACH

» Aľzbeta GERBERYOVÁ SNPM

Vo februári 2022 celý svet zasiahla otrasujúca správa, že Rusko agresívne napadlo Ukrajinu a rozpútalo vojnu. Zvlášť naša malá krajina, najbližšia hranica s Ukrajinou otvárajúca bránu do Európy, prijala tento fakt s veľkými obavami. Ľuďom, ktorí utiekali pred hrôzou vojny, ako prvá prišla na pomoc cirkev na Slovensku. Medzi prvými stála v akútnej pomoci Košická eparchia na hraničnom priechode Vyšné Nemecké na čele s vladykom, kňazmi, rehoľníkmi a rehoľnicami, laikmi a množstvom dobrovoľníkov.

Smelo môžeme povedať, že na túto situáciu nikto nebol pripravený. Košický eparcha vladyka Cyril Vasiľ SJ vyhľadal odborníkov, ktorí nám predložili základnú schému pomoci migrantom v rôznych oblastiach a etapách. Ľudia utekajúci pred vojnou z Ukrajiny boli vystavení veľkým ťažkostiam, otázke bývania, živobytia, jazykovej bariéry a začlenenia sa do spoločnosti na Slovensku.

Tu sa prejavila múdrosť Cirkvi, ktorá zriadila Ukrajinskú misiu v Košiciach. Za duchovného pastiera bol v apríli 2022 vymenovaný otec Pantelejmon Gerbery, mních studita. Bol povolaný vladykom Cyrilom z kláštora, univskej lavry, aby sa postaral o týchto ľudí. Od prvej chvíle sa ujal služby pre zverený ľud, tak duchovnej ako aj materiálnej (poradenstvo,

kontakty, spovede, rozhovory). Začiatky boli veľmi náročné, bol vystavený novým výzvam a potrebám ľudí. V košickej katedrále mali a dodnes majú možnosť prichádzať na svätú liturgiu v ukrajinskom jazyku. Tento významný bod hlboko ovplyvnil ľudí z Ukrajiny. Ukrajina je krajina, ktorá vychádza z podobných podmienok. Mentalita je sčasti podobná tej našej. Prijali vieru od učeníkov Cyrila a Metoda. Je krajinou na kresťanských základoch. Toto sú hodnoty, ktoré nás spájajú. Stretávajú sa tu predovšetkým gréckokatolíci, ale aj pravoslávni a ľudia, ktorí vieru v Boha stratili.

Ako súčasť efektívnej pomoci bolo založené *Denné centrum na pomoc ľuďom z Ukrajiny*. Činnosť denného centra je stále nastavená na ich potreby. Stretá-

vajú sa v ňom rodiny, dospelí, mládež aj deti. Sídлом denného centra je budova na Dominikánskom námestí 41. Činnosť denného centra je zameraná na duchovné prepojenie s Cirkvou, ale aj s dennými potrebami detí, mládeže a dospelých. Aktivity prebiehajú v spolupráci s nimi a pre nich.

Deti sa stretávali a naďalej stretávajú na katechizácii počas roka, na letných táboroch a mimoriadnych aktivitách. Mládež, ktorá študuje na stredných a vysokých školách, sa zapojila do spoločenstva *Ukrajinská mládež Kristova*. Počas celého roka sa stretávajú každý štvrtok na duchovnej formácii. Zúčastňujú sa na spoločných aktivitách a sú nápomocní pri slúženiach v chráme a vedení spevu. Noví členovia po ukončení formácie sú prijímaní do spoločenstva po duchovnom rozhovore a schválení duchovného otca. Sú to mladí ľudia, prevažne bez rodičov. Táto skupina mladých je veľmi zraniteľná. Nemajú tu príbuzných a sú ešte ľahko ovplyvniteľní zlom okolo nich.

Dospelí sa stretávajú každý utorok v centre, na spoločných stretnutiach, ktoré sú zamerané na duchovný rozvoj, modlitbu aj každodenný život. Taktiež raz mesačne

TSKE





Richard Fučko

Richard Fučko



sa ľudia stretávajú na dni spoločenstva. V centre sa uskutočňujú prednášky, literárne večery, besedy, spoločné slávenie liturgických sviatkov aj pri stole a prichádzajú tiež pozvaní hostia. V centre si ľudia vedia vymeniť potrebné informácie, vzájomne poradiť a vzájomne podporiť. Každý deň je pre nich novým dňom, v ktorom čakajú na skončenie vojny.

Celá komunita ľudí z Ukrajiny sa zúčastňuje na odpustových slávnostiach. Ukrajinci spoznali naše pútnické miesta Klokočov, Lutinu a Litmanovú. Už druhý rok spolu organizujú púť Ukrajincov žijúcich na Slovensku, a to v Lutine. Tiež tu sa ukazuje, že Ukrajinci sú národom hlbokaj a čistej viery v Boha, Božiu matku a Cirkev. Rodiny s deťmi, prevažne matky, sa zapájajú do aktivít v chráme i mimo neho. Za zmienku stojí, že mnoho ľudí z Ukrajiny nepoznalo Boha a teraz napriek tomu si hľadajú k nemu cestu.

V centre prebieha veľa aktivít, ktoré vznikajú plánovane aj spontánne. Dospelí i mládež majú svojich zodpovedných. Oni komunikujú s vedením eparchie v rôznych otázkach. Záleží im na rozvoji ich komunity aj na osobnom rozvoji jednotlivcov. Sú tu ľudia vzdelaní, čestní, priami, ochotní pomáhať, niekedy aj skla-



TSKE

mani a nešťastní. Hovoria o sebe, svojich plánoch a budúcnosti.

Denné centrum sa stalo miestom spoločného domova. Je to miesto prijatia od miestnej cirkvi v Košickej eparchii. Účastníci v dennom centre sú si dobre

vedomí dobra, požehnaní. Sú z rôznych častí Ukrajiny, denne sú spojení so svojimi blízkymi. Nechcú byť len tými, ktorí prijímajú, ale tiež dobrovoľne pomáhajú našej cirkvi. Ich možnosti sú často ťažšie, ale ich ochota je veľká. Rozmýšľajú, ako rozvíjať svoju komunitu aj zabezpečenie. Vojna, ktorá ničí a zabíja, je nešťastím a bolesťou nielen pre nich. Gréckokatolícka cirkev na Slovensku bola ochotná prijať tento národ, ktorý je taký kruto skúšaný teraz i v minulosti.

Na našom Slovensku sa stretávame tiež s ich neprijatím v rôznych smeroch. V každom národe sú ľudia, ktorí sú charakterní a čestní. Sú však i ľudia, ktorí sa nesprávajú dobre. Ale darujme im svoje pochopenie. Je to možné len nám ľuďom, vyjadriť svoju ľudskosť. Potom nasleduje kresťanská láska a skutky milosrdenstva. A nakoniec Kristovo slovo: „Veru, hovorím vám: Čokoľvek ste urobili jednému z týchto mojich najmenších bratov, mne ste urobili.“ (Mt 25, 40)



TSKE



Juraj Gradoš

PESTROŠŤ SLOBODY

» Juraj GRADOŠ

V Ľutine sa už tradične aj tento rok konal maliarsky plenér. Od 19. do 29. júla sa tu zišlo trinásť ukrajinských maliarov, aby zachytili krásu tohto nášho pútnického miesta. Heslom tohtoročného plenéru bolo: *Sloboda v umení podľa vlastného pohľadu na svet.*

Cesta do Ľutiny pripomínala beh cez prekážky. Odstavené autá priamo na ceste, oprava mosta, kolóny... a do toho horúčava.

So stiahnutým oknom som nevnímal pustené rádio. Za Pečovskou Novou Vsou ma zarazil zvýšený pohyb cyklistov. Bolo ich do desať. O chvíľu som pochopil prečo. V katastri obce pribudla

smerom na Ľutinu nová asfaltová cyklotrasa. Škoda, že sa pri hranici katastra končí. Cyklisti tak ďalej využívajú už beztak zničenú a úzku cestu do Ľutiny.

Dedina žila svojím ruchom. Blížil sa odpust. Hoci bolo krátko pred poludním a slnko pražilo, ľudia upratovali a videl som aj skupinu starších ľudí renovujúcu plot pred domom. Na fare vládol čulý ruch. Bohoslovci čakali na zvyšok skupiny a odišli, ani neviem kam. Mladíci pobehovali po farskom pozemku so strunovými kosačkami a vyžínali trávu, na ktorú bola benzínová pojazdná



Archív rod. Iltovcov



Juraj Gradoš



Juraj Gradoš



Archív rod. Ilkvcov

kosačka „krátka“. Otec Peter Il'ko, miestny farár, si ma hneď všimol. Asi za to môžu moje telesné rozmery. Po krátkom zvítaní sme si to zamierili do Galérie Mikuláša Klimčáka.

Takú plnú galériu som asi ešte nevidel. Myslím tým množstvo umeleckých diel. Cítil som sa ako na lúke, kde je veľa rozmanitých kvetov. Rôzni autori priniesli pestrosť štýlov i námetov. Mnohým učarovala kópia pôvodnej drevenej cerkvi na kopci nad bazilikou. Tohtoročný plenér podporil zberateľ, patrón a znalec umenia Jozef Kandráč. Zúčastnili sa na ňom Vasil Svalavčik a Vita Čornak z Užhorodu, Oles a Oľga Figoľovci z Lvova, Alla Tymošenková a Viktor Capko z Poltavy, Júlia Petrovová, Lubov Senčuková a Volodymyr Berežňak z Kyjeva, Aľona Stasjuková a Diana Dobošová-Brodová z Vinohradova a Michajlo Packan a Orest Cjupko z Chustu. Plenér trval do 29. júla.

Každý autor ponechal v galérii dve svoje diela. Tak mi povedal otec Peter. Matematika bola a zatiaľ aj je mojou silnou stránkou. Už na prvý pohľad tam bolo viac ako dvadsaťšesť diel. Pozrel som sa na otca Petra s otáznikom na tvári. Pochopil. Umeľci tu na čas výstavy ponechali aj ďalšie svoje diela. Viac ako päťdesiat. A mal som sa na čo pozeráť. Každému učaruje niečo iné, no mňa zaujali diela Oresta Cjupka. Zachytával minulé časy plné života. Ľudia v krojoch spievali, hrali, zabávali sa. Tieto scény mi pripomínali Slovensko. A ktovie? Námet možno čerpal u nás. I ďalšie jeho diela boli pre mňa očarujúce. Držal sa svojho motívu, ale pestrosť farieb jasne poukázala na fakt, že zobrazil Rómov, najmä ich ženy s ich neopísateľným temperamentom.

Na plenéri sa zúčastnil aj Vasil Petrovič Svalavčik, rodák z okolia Mukačeva, ktorý počas svojich vyše sedemdesiatich rokov získal na Ukrajine viaceré ocenenia. Spomeniem iba dve – ctihodný umelec Ukrajiny (2002) a ľudový ume-

lec Ukrajiny (2016). Umeľcov prišiel počas plenéra podporiť ich kolega zo Slovenska, náš bývalý prezident Rudolf Schuster.

Na záver plenéra sa uskutočnilo slávnostné otvorenie výstavy. Práve v tých dňoch sa v Lutine konala celoukrajinská púť s úmyslom za posilnenie viery, pokoj a mier na Ukrajine. Vladyka Stepan, ktorý sa na púti zúčastnil, spolu s našim metropolitom Jonášom tak spoločne otvorili túto výstavu. Výstava potrvá minimálne do konca septembra a ak ste ju počas našej púte nenavštívili, skúste zakúsiť čaro „prázdnej“ Lutiny bez tisícok pútnikov. Akoby vám celá patrila. A ak sa vám niektoré z diel zapáči, ako mi otec Peter povedal, budete si ho môcť kúpiť. Táto výstava je totiž predajná.

Informácií som mal dosť. Cesta do Prešova bola o čosi dlhšia. Keď som stál pred Sabinovom a zatvoril oči, zaprášené okolie som na chvíľu vymenil za pestrosť farieb na obrazoch v Lutine. Na tvári sa mi objavil malý, prirodzený úsmev. Na chvíľu som cítil dotyk šťastia. Ktovie, či tak zapôsobia aj na niekoho iného.



Juraj Gradoš

šoper, (eur)





freepik.com

ŽIVOTNÝ ŠTANDARD

» Juraj GRADOŠ

Životná úroveň obyvateľov Slovenska bola podľa Eurostatu (Európsky štatistický systém) v minulom roku druhá najhoršia v Európskej únii. Horšie už bolo iba Bulharsko. Podľa tohto porovnania máme životnú úroveň iba 67 % európskeho priemeru.

O spôsobe získania jednotlivých dát a najmä možnosti ich skutočného porovnania – keďže sú vypracované neraz podľa rôznych kritérií – polemizovali azda všetci. No nik nenapádal skutočnosť, že naša životná úroveň nedosahuje tú výšku, ktorú by sme chceli, ktorú očakávame. Ako to zmeniť, ako si zvýšiť životnú úroveň? Alebo aspoň ako predísť jej poklesu?

ÚROVEŇ A KVALITA

Nie vždy však vieme, o čom hovoríme. Často si životnú úroveň zamieňame s kvalitou života. Kým životná úroveň popisuje materiálnu prosperitu, kvalita života

vypovedá o celkových podmienkach, v ktorých žijeme. Teda životná úroveň je iba jedným z kritérií na posúdenie kvality života. A práve tá je pre nás, pre naše vnímanie hodnoty života, smerodajná. Životná úroveň sa meria najčastejšie ako výška reálneho príjmu na osobu, teda toho, čo si zaň môžeme dopriať. Možno niekde majú vyššie mzdy, ale aj ceny. Inde je to naopak. Životnú úroveň ovplyvňujú aj služby, ktoré využívame a vybavenie domácností. Teda ide čisto o materiálne zhodnotenie života.

Kvalitu života okrem životnej úrovne ovplyvňujú aj iné faktory – napríklad bezpečnosť, istota, slobody. Medzi jej

hlavné zložky patrí prístup k základným životným potrebám a službám, ktoré umožňujú rozvíjať ľudský potenciál. Hoci medzi životné potreby často zaraďujeme mnohé veci, v skutočnosti ide najmä o jedlo, pitnú vodu, oblečenie a ubytovanie. V dnešnej dobe sa spomína v spojení so životnými potrebami i elektrina či internet. Medzi služby zaraďujeme najmä prístup k vzdelávaniu, zdravotnej starostlivosti či doprave.

Náš životný štandard, teda to, na čo sme zvyknutí, teda závisí aj od životnej úrovne. No nielen od nej. Skôr môžeme hovoriť o tom, že náš životný štandard je skôr o kvalite nášho života. Podobne neplatí doteraz vnímaný vzťah, že životná úroveň závisí len od nášho finančného príjmu. Hoci v prípade mnohých ľudí, pre ktorých pracovný čas je iba časom stráveným v zamestnaní, to platí. Ale aj dnes ľudia na dedine, prípadne tí, čo majú možnosť, hospodária – či už vo forme záhradky, alebo dokonca sádov a rolí. Vďaka tejto ich nadpráci je ich životná úroveň vyššia

ako v prípade ľudí s rovnakým príjmom, no bez nej.

Práca je totiž dnes vnímaná ako predmet kúpy a predaja. Teda ako služba. Jej odmeňovanie je v drvivej väčšine formou platu. Niekde je časť odmeny vyplácaná formou naturálií alebo rôznych benefitov, napríklad bývania, auta, mobilu... Keďže výška odmeny za prácu členov rodiny či domácnosti do značnej miery určuje životnú úroveň jej členov, strata práce či schopnosti ju vykonávať najmä u žiteľa rodiny často radikálne zníži životnú úroveň rodiny či domácnosti. Pri tejto strate utrpí kvalita života aj inak. Dôjde k strate spoločenského života a vlastnej hodnoty, zníženiu možnosti sebarealizácie a komunikácie či pribudne odkázanosť na iných.

RIEŠENIA

Zásadnou otázkou v tomto prípade je, ako z toho von. Istotne zázračnú radu, ktorá by platila vždy a pre všetkých, ešte nikto nenašiel. Existuje však súbor rád, ktorých dodržanie zlepši kvalitu života rodiny. Na prvom mieste je otázka financií. Ak došlo k strate zamestnania, treba využiť všetky možnosti nášho sociálneho systému, aby tento dosah nebol radikálny. Pri výpovedi dôjde zvyčajne k vyplateniu odstupného. Tento zdroj nepravidelného príjmu by nemal byť použitý na uspokojenie nadpotrieb členov domácnosti, teda dovolenky, šperkov, techniky..., ale rozumne investovaný a takto odložený na horšie časy. Mal by vytvoriť istú finančnú rezervu. Už počas výpovednej lehoty treba myslieť na nový status. Teda už vtedy si hľadať novú prácu a prijať akúkoľvek prácu rešpektujúcu morálne hodnoty. Netreba sa báť, že príjem bude výrazne nižší než doteraz. Ak je vyšší ako finančná podpora zo strany štátu, treba takúto možnosť prijať. Neraz sa odkryjú vlastné schopnosti, o ktorých ich majiteľ ani netušil.

Ďalším zdrojom zlepšenia životnej úrovne je nadpráca. Ide najmä o drobné záhradkárenie, ktoré často prinesie nielen nižšie nároky na potraviny, ale i zdravšiu stravu. Z hľadiska domácnosti je vhodné, aby sa do práce v záhradke zapojili všetci jej práceschopní členovia. Medzi ďalšie možnosti, ako zachovať životnú úroveň najmä v prípade adolescentov a vysokoškolákov, sú brigádnické činnosti a štipendiá. Je vhodné napríklad vreckové nahradiť priestorom na ich realizáciu, teda prácu.

Aj v otázke výdavkov existujú možnosti. Zvážiť menší byt alebo menší dom na dedine. Takáto zmena nielen vytvorí rezervu vo forme rozdielu ceny nehnuteľnosti, ale prinesie úsporu aj na energiách či otvorí nové možnosti. Treba zvážiť investície do domácnosti s cieľom zníženia mesačných výdavkov na vodu a energiu a financovať ich aj z finančnej rezervy, ktorú treba z úspor následne doplniť. Dnes sa dá nakupovať lacnejšie, i keď približne rovnako kvalitne, využívať ekologickú dopravu, ktorá je neraz i ekonomická. Z hľadiska potrieb, ako je oblečenie, sa dajú využiť *second handy*, kde sa za minimálnu cenu dá kúpiť aj značkové oblečenie. Obuv však väčšina odborníkov odporúča zo zdravotných dôvodov po iných ľuďoch nenosiť.

Radikálnemu zníženiu kvality života sa dá predísť aj zmenou očakávaní. Namiesto týždňovej dovolenky v drahom hoteli zvážiť jednodňové výlety, kde odpadne starostlivosť o zabezpečenie náhradného bývania. Alebo využiť formu kempingu. Potrebu kultúrneho vyžitia neriešiť iba návštevou divadiel, výstav a koncertov, ale zvážiť aj iné bezplatné formy – napríklad otvorené festivaly či iba doplnenie domáceho hluku o klasickú hudbu. V prípade vzdelávania nemusí v tejto situácii dôjsť k radikálnemu zníženiu jeho intenzity. Dieťa nemusí mať najnovšiu tašku, mobil... Stačí, ak je to vyhovujúce nielen aktuálne, ale z ohľadu na očakávanú dĺžku používania. V prípade krúžkov zvážiť iba tie, na ktoré dieťa nielen chce chodiť, ale má i potenciál v danej oblasti rásť a možno i vyniknúť.

AKÚTNE

Postupne si rodina či domácnosť na stratu príjmu zvykne. Adaptuje sa bez toho, aby výrazne klesla jej životná úroveň. Teda iba vtedy, ak sa do toho zapojí ako celok. V prípade, že sa niekto odmietne zapojiť a parazituje na aktivite iných, je ich objektívne i morálne právo obmedziť mu prístup k spoločným dobrám, ktoré svojou prácou vyprodukovali. No niekedy príde zmena rýchlo a je často spojená s vyššími finančnými nárokmi. Vtedy sa nožnice medzi možnosťami a realitou otvoria tak výrazne, že akékoľvek rady a postupy nedokážu zabrániť výraznému prepadu kvality života.

V takýchto prípadoch, keď vážne ochorie alebo zomrie žiteľ rodiny, dochádza nielen k poklesu príjmov, a teda životnej úrovne priam skokovo, ale aj k oslabeniu

kvality života cez všetky jej ďalšie aspekty. Rodina má tendenciu sa uzatvárať, nehovorí o problémoch, smútiť... Ak nemá byť toto obdobie dlhé a výrazné, treba sa naň pripraviť. V prípade finančného zabezpečenia treba zvážiť životné poistenie alebo sporenie či už vo fondoch, alebo investíciách napríklad do dlhopisov a akcií. Nie je dobré, aby peniaze odpočivali vo vankúšoch a ležali na bežných účtoch. Ich zhodnotenie aspoň sčasti dokáže mierniť ich infláciu.

V prípade duševných vplyvov choroby na rodinu je nesmierne egoistické nehovorí o svojej závažnej chorobe najbližším. Rana, ktorú dostanú, je tak násobne intenzívnejšia. Je lepšie, keď spracujú realitu postupne, a to i za podpory okolia, cirkevného spoločenstva i odborníkov z psychologických centier podpory. Následná smrť bude pre nich predvídaná, budú mať čas a možnosť sa na ňu pripraviť. Navyše, mnohým ochoreniam sa dá predchádzať alebo ich potenciál výskytu aspoň eliminovať zdravším zdravotným štýlom bez cigariet (i tých elektronických), alkoholu, drog, nadmerného používania cukru a soli... A na druhej strane pomôže pohyb adekvátnej veku a zdravotnému stavu.

Rodina, ktorá je v kontakte s chorými a zapája sa do obdobnej charitatívnej činnosti, rýchlejšie a ľahšie zvládne aj príchod náhleho život ohrozujúceho ochorenia. Na jednej strane ich doterajšia práca s chorými im pomôže nebyť v citovej oblasti natoľko sebeckými a zameranými na seba, a na druhej strane v takejto práci nájdu mnoho im podobných ľudí, pre ktorých sa v danej chvíli z kolegov stanú klientmi.

Podpora okolia je v tejto oblasti kvality života veľmi dôležitá práve v takýchto okamihoch. Je jedno, odkiaľ prichádza. Dôležité je, aby bola úprimná. Práve členovia spoločenstiev, v ktorých členovia rodiny pôsobia, sú schopní najväčšej empatie. Či ide o kultúru (spevokoly, zbory, divadlá...), ekológiu, turistiku, šport všeobecne..., alebo iba susedov na záhradke. Čím viac kvalitných vzťahov sa počas normálneho bezstresového obdobia vybuduje, tým ľahšie sa zvládajú stresové situácie aj závažná choroba či smrť. Nakoniec všetko máme vo svojich rukách. Len už teraz treba myslieť dopredu, vyjsť zo svojej komfortnej zóny a začať už teraz zlepšovať kvalitu zajtrajšieho života nielen pre seba, ale aj pre iných.



pxhere.com

UČÍM SA, UČÍŠ SA, UČÍME SA

» Veronika VERBOVÁ

Chcete, aby sa vaše dieťa dobre a rado učilo? Rôzne typy detí majú rôzne potreby a štýly učenia. Aký spôsob učenia je preňho prirodzený? Čo ho motivuje a čo mu chuť do učenia berie? Učenie doma aj v škole bude jednoduchšie, ak to rozpoznáte. A dieťa bude môcť lepšie rozvíjať svoj potenciál.

PRAVIDELNÉ DETI

Vyhovuje im štruktúrovaná výučba s jasným plánom. Od učiteľa očakávajú, že bude konkrétny vo svojich požiadavkách a nebude meniť veci za pochodu. Potrebujú presné zadanie. Pokiaľ je voľné alebo málo konkrétne, dožadujú sa podrobností a upresnení. Preferujú úlohy, pri ktorých môžu použiť osvedčené postupy, vyjsť z minulých skúseností. Ak majú hľadať novú cestu k riešeniu problému, pociťujú neistotu. Najlepšie sa im pracuje, ak môžu ukončiť jednu ucelenú úlohu a až potom pokračovať na niečom inom, nesvedčí im robiť viac úloh naraz. Venujú pozornosť detailom, zaujímajú sa skôr o faktické vedy, rady pracujú s informáciami, vyhľadávajú ich v zdrojoch. K abstraktnému učivu sa musia prepracovať skrze konkrétne príklady – potrebujú začínať pri tom, čo je im blízke zo života, čo vychádza z ich skúseností.

Potrebujú potvrdenie, že výsledok ich práce zodpovedá zadaniu a že je v poriadku. Najlepšie zo všetkých typov reagujú pri poukázaní na chybu – ctia totiž autoritu a prirodzene plnia jej očakávania. Pokiaľ ide o upozornenie v priebehu práce, sú rady, že môžu chybu napraviť a dostať sa čo najskôr k výsledku. Pokiaľ nemajú v danej oblasti ešte dosť skúseností, je dôležité im poskytnúť podporu, aby sa dostali von zo slepej uličky – napríklad odporučiť postup alebo naviesť, ako si môžu poradiť.

AKČNÉ DETI

Najlepšie sa učia, ak môžu priamo zapojiť svoje zmysly a svoje telo. Ideálne je, keď sa neučia „o tom“, ale môžu si na „to“ siahnuť alebo „to“ aspoň vidieť. Učivo potrebujú zhmotniť a nové zručnosti sa učia priamym robením. Tieto deti nechcú dlho počúvať, ako by mali postupovať – chcú si činnosť rovno skúsiť. Potrebujú najskôr prax, až potom teóriu – napr. vo fyzike zapojiť elektrický obvod bez návodu, a z toho, ako funguje, teóriu vyvodit. To, čo nemožno robiť priamo, je nutné aspoň vizualizovať – napr. v dejepise pomocou filmov či historických komiksov (málo textu, príbeh, historiky zo života) a učivo vždy vzťahovať na realitu – aby vedeli, na čo im to v živote „je“ (nie „bude“ – to je

pre ne príliš vzdialené). Pasívne počúvanie výkladu bez priestoru na vlastnú aktivitu vedie k odpojeniu alebo hľadaniu spôsobu, ako sa zabaviť. Okolím sú potom vnímaní ako tí, ktorí „hnevajú“.

Najlepšie sa poučia cez vlastnú skúsenosť, ideálne v činnosti, ktorú si samy vybrali. To neznamená, že sa ich chyby či zlyhania nebudú opakovať. Nemusia si ich totiž pamätať alebo nabudúce vnímajú situáciu inak, a tak to skúsia znova. Spätná väzba zo strany učiteľa či rodiča by sa mala týkať nielen výsledku. Dobré je oceniť aj energiu, s akou dieťa prekonávalo prekážky, alebo fakt, že sa nebálo riskovať. Tým skôr, ak je výsledok neúspešný. Je dobré poukázať veľmi stručne a konkrétne na to, čo bolo zle, a vyjadriť nádej, že pri budúcom pokuse to bude lepšie. Rozhodne je dobré vyhnúť sa dlhším analytickým či moralizujúcim rozhovorom. Tie dieťa aj tak nevníma a do budúcnosti si z nich ani nič nezvezme.

HÍLBAVÉ DETI

Vyhovuje im výučba, kde majú príležitosť aktívne skúmať, vytvárať hypotézy a pátrať po vysvetleniach, samostatne nachádzať odpovede a učiť sa informácie v širšom kontexte. Rady sa učia nové veci, nevyhovuje im, keď sa učivo omieľa dookola. Keď pochopili princíp, chcú ísť ďalej, nie opakovať a trénovať. Vyhovuje im, ak je prezentované učivo opreté o fakty a logické zdôvodnenia, milujú intelektuálne debaty a spory, majú schopnosť nazerať na všetko z rôznych hľadísk, zvažujú za a proti, klady a zápory. Pokiaľ ich téma zaujíma, kladú otázky idúce do podstaty vecí a neuspokoja sa s povrchnými odpoveďami – vyžadujú logické a konzistentné vysvetlenia. Pri zadávaní úlohy nemajú rady príliš veľa podrobných pokynov a veľmi ocenia možnosť voľby.

Tieto typy si rady vyhodnocujú kvalitu svojej práce samy. Pokiaľ sa im niečo nepodarilo alebo urobili chybu, spravidla to vedia a nechcú, aby sa k tomu vyjadroval niekto ďalší – aj keď je to autorita. Mali by sme im preto vždy dať priestor, aby si samy prácu vyhodnotili podľa kritérií či našli chyby, až potom im poskytnú svoju spätnú väzbu. Opatrní by sme mali byť aj v návrhoch na opravy či vylepšenia – opäť by ich mali tieto deti najskôr navrhovať samy. Ak chceme niečo oceniť, mali by sme byť opatrní, aby naša spätná väzba nebola príliš emočne podfarbená.

IDEALISTICKÉ DETI

Týmto typom svedčí výučba, v ktorej vidia hlbší zmysel (vplyv na okolie, zlepšenie vzťahov...), nemajú rady učenie sa izolovaným faktom. Vyhovujú im projekty, v ktorých môžu prepájať znalosti do väčšieho celku a uplatniť svoju tvorivosť.

Majú rady možnosť voľby v spôsoboch spracovania, príliš podrobné pokyny ich môžu demotivovať. Keď sa však cítia v danej oblasti neisté, uvítajú pomoc (odporúčanie, ako postupovať) alebo podporu v podobe povzbudenie a uistenia. Vítajú možnosť zdieľania a diskusie vo dvojiciach či malých skupinkách, preferujú spoluprácu pred súperením. Záleží im na tom, aby sa všetci zapojili a mali možnosť prispieť svojim dielom. Zároveň sú však rady, keď si učiteľ všimá ich jedinečnosť (vyzdvihuje originalitu ich nápadov alebo to, ako sa starajú o dobro ostatných) a vytvára si s nimi osobný vzťah (naj-

väčším „trestom“ je pre ne odmietnutie či nezáujem). Sú rady, keď sa do výučby zaraďujú aktivity vedúce k stmelovaniu kolektívu. Napríklad: čo koho zaujíma, čo nedávno zažili alebo ako sa aktuálne cítia. Ale musí pritom byť bezpečná atmosféra.

Spätaná väzba je pre ne dôležitá ako dôkaz, že druhého človeka zaujímajú a je ochotný im venovať pozornosť. Najlepšie to urobíme tak, že vyjadríme pochopenie pre ich úmysly a pocity či vyzdvihneme tvorivosť ich nápadov. Chcú s nami zdieľať svoju radosť z toho, čo sa im podarilo, a očakávajú, že trochu „zlahčíme“ ich neúspech, ak k nemu došlo. Najviac zo všetkých sú zraňované negatívnym hodnotením – aj keď ide o vecnú kritiku, berú si ju takmer vždy osobne a boja sa, že ich učiteľ už nemá rád. Upozornenie na chybu by preto malo byť sprevádzané uistením, že ho stále máme radi.



pxhere.com

JASNÉ ZNAKY MANIPULÁCIE (3)

Treba povedať, že istú mieru manipulácie zažívame denne a i my sami sme občas manipulátormi. Aby sme žili hodnotné vzťahy, je nutné, aby miera manipulácie bola čo najnižšia, a potrebujeme na tom pracovať. Ak je miera, ktorou sme manipulovaní, priveľká, žijeme toxické vzťahy a skôr či neskôr sa to odzrkadlí na našom fyzickom či psychickom zdraví.

Je veľa ciest, ako si s tým poradiť. Najprv si musíme uvedomiť, že sme manipulovaní, a to nám prezradia *red flags*, o ktorých sme už hovorili, ako aj slová: preháňaš, dramaturizuješ, ak ma miluješ, urobíš to, to by som nikdy neurobil... Aké ďalšie kroky nám pomôžu zvládnuť útok manipulátora?

Zachovajme pokoj. Zistenie, že nás niekto manipuluje, môže vyvolať silné emócie, najmä ak ide o blízkeho. Vtedy si však potrebujeme zachovať emočný odstup a byť „nad vecou“.

Zostaňme féroví. Ak nás niekto manipuluje, nepodliehajte pokušeniu reagovať rovnako. Férové asertívne správanie je účinnejšie.

Nezľaknime sa. Častou reakciou na manipuláciu je ústup. Manipulátor tým dosiahne svoje, keďže druhá strana – aby zachovala vzťah – ustúpi zo strachu.

Nestráčajme cieľ. Stanovme si vecný cieľ komunikácie s manipulátorom – to, čo chceme dosiahnuť – a toho sa držme. Nevzdávajme sa.

Buďme efektívni. Nesnažme sa za každú cenu vyhrať. Dôležité je efektívne riešenie, nie osobné víťazstvo.

Nevysvetľujme. Je minimálna šanca, že tak niečo dosiahneme. Predídeme tým sklamaniam a ďalšiemu znevažovaniu svojej osoby. (dokončenie z minulých čísel) (Eva Zuzana Jenčušová)



Juraj Gradoš

OLEJ MÁRIE MAGDALÉNY

Traduje sa, že práve Mária Magdaléna bola tou ženou, ktorá pomazala Ježišove nohy voňavým olejom a utrela ich svojimi vlasmi. V horúcom, vyprahnutom podnebí, v ktorom Ježiš pôsobil, bol komfort nôh nesmierne dôležitý. Keďže leto v našich podmienkach sa chvíľami veľmi približuje tomu izraelskému, aj naše chodidlá si zaslúžia – hlavne začiatkom jesene – kvalitnú starostlivosť. Ak im chceme dopriať opateru, ktorá im zabezpečí peeling a hydratáciu, a zároveň cítiť zmes korenín, ktoré použila Mária Magdaléna, môžeme to skúsiť takto:

V miske zmiešame jednu šálku bieleho cukru, pol šálky hnedého cukru,

dve čajové lyžičky škorice, pol čajovej lyžičky mletých klinčekov a pol čajovej lyžičky mletého zázvoru. Podľa vôle môžeme pridať aj dve – tri kvapky pomarančového alebo kadidlového oleja. Všetko spolu dobre premiešame a dolejeme dostatok olivového oleja (približne jednu šálku), aby nám vznikla hustá pasta. Pred každým použitím pretrepeme.

Ak túto zmes prelejeme do dvoch sklenených nádobiek, označíme štítkom a previazeme ozdobnou šnúrkou, máme jeden olejček pre seba a jeden pre priateľov či susedov ako malú pozornosť – pripomienku darčeka, ktorý dala svätá Mária Magdaléna Ježišovi. (Adriana Matoláková)

KREŠŤAN ODIEVANIE

» Juraj GRADOŠ



ČLOVEK A TOVAR

Vnímanie málo podstatných, ba priam nepodstatných vecí okolo seba, ktoré sa často dotýkajú každodenného života, ovplyvňuje vnímanie iných, dôležitejších vecí. Akoby sa tu napĺňalo to slovenské: Stokrát opakovaná lož sa stane pravdou. Istotne lož sa pravdou stať nemôže, ale ak je ako jed vpúšťaná do života, hoci v malých dávkach, no dennodenne aj viackrát, nahradí pravdu. Stane sa novým orálnym kritériom, cez ktoré budú vnímané všetky ďalšie aspekty života.

Veci sa kupujú, aby sa konzumovali. Potraviny, predmety... – to všetko je na konzum. Konzumuje sa aj čas. Dovolenky. Voľno. A dokonca aj vzťahy. Pravidlá, ktoré platia pri konzume potravín a tovarov, sa uplatňujú na všetko. A na všetkých. Pre človeka, ktorý žije, aby konzumoval, aby naplňal svoje potreby a túžby, je všetko okolo tovar. I druhí ľudia a vzťahy s nimi. Konzumuje ich, kým sa mu neprejedia. Kým mu vyhovujú. Alebo kým ich jeho konzumovanie nevyžmýka, nezničí alebo neskazí.

Lenže táto premena hodnôt sa nekončí pri iných ľuďoch. Aj pohľad človeka na seba samého sa mení. Sám sa stáva predmetom svojho konzumu. Požiera sám seba. Prestávajú preň platiť skutočné hodnoty – pravda. Sú nahradené novými pseudohodnotami – klamstvom. Napríklad nie je dôležité byť zdravý, ale zdravo vyzeráť. Nie je dôležité byť dobrý, ale pôsobiť týmto dojmom. Nie je dôležité pomáhať iným, ale aby ho za takeého považovali iní... Človek sa kvôli naplňaniu svojich pokrivených túžob stal tovarom. Hľadá ľahšie cesty a uteká za tým, čo vyzerá ako pravda, ale v skutočnosti ňou nie je.

CUDNOSŤ V ODIEVANÍ

Hľadanie ľahších ciest znamená často zjednodušiť si pravdu. I v odievaní. Pre kresťana by predsa odev nemal nič znamenať. Mali by byť pre neho dôležité skutky a jeho srdce. To je pravda. Ale potom, ako si vysvetliť to, že takto zmýšľajúci kresťan tak dbá na svoj odev? Na to, ako sa oblieka? Toto zjednodušenie pohľadu je iba zámienkou na to, aby sa ospravedlnilo často nemiestne, ba až výstredné odievanie.

Začnem vetou známou zo Svätého písma. Sú to slová Ježiša Krista: „A čo sa tak staráte o svoj odev? Pozrite sa na polné ľalie, ako rastú: nepracujú, nepradú; a hovorím vám, že ani Šalamún v celej svojej sláve nebol oblečený tak ako jediná z nich.“ (Mt 6, 28 – 29) Teda odev by nemal byť pre kresťana podstatnejším ako jeho telo.

Dnešná doba je dobou marketingu, reklamy. Tá číha na každom kroku a neraz je pri produktoch dôležitejší marketing ako samotná kvalita produktu. Marketing hovorí o tom, ako má produkt vyzeráť, aký

má mať obal, ako ho treba predáť. Žiaľ, ani tie najlepšie produkty sa nepredávajú ľahko, ak vôbec, ak nemajú výborný marketing. Teda dnes by sme pokojne mohli zjednodušiť povedať, že obal predáva.

Odievanie kresťana nie je obmedzované nejakými predpismi, ktoré by určovali módu. To, čo ho obmedzuje, je samotná definícia kresťana. Je to človek, ktorý patrí Kristovi. Vo svojom živote hľadá Krista. A hoci Krista hľadali aj neviestky a mýtnici, to neznamená, že ak ho našli, ak nastúpili na cestu svojho nového životného štýlu – teda teraz povedané, ak sa považujú za kresťanov, nezmenili svoje doterajšie správanie a tým aj odievanie. Odev každého človeka vypovedá o jeho vnútri. O hodnotách, ktorými sa riadi jeho srdce. O hodnote seba samého. Či sa považujeme za objekt, za tovar, alebo za subjekt. A či takto vnímame nielen seba, ale i iných. Cudné správanie k sebe, k svojmu telu ukazuje vlastnú dôstojnosť človeka. Tým dáva najavo ostatným, aby si ho vážili tiež. Človek, ktorý sa oblieka vyzývavo, nielen umožňuje, ale priam vyzýva ostatných, aby pohrdali jeho telom a robili si z neho tovar svojej aktuálnej potreby, hoci iba v rovine predstáv a snov.

Cudnosť však neznamená ani prehnaný ostych. Každá doba prináša možno jemne zmenené kritériá. Ale cudnosť je vždy strednou cestou medzi ostychom a vyzývavosťou. Je potrebné, ako hovorí aj sv. Tomáš Akvinský, aby sme premýšľali, skôr než si niečo oblečieme. Neobliecť sa iba tak, aby bolo dobre mne, ale aby môj odev nespôsobil pohoršenie alebo neublížil iným.

Tým najjednoduchším kritériom cudnosti je ochrana intimity osoby. Teda neodhaľovať to, čo má byť skryté. A nielen neodhaľovať, ale ani iným spôsobom na to neupozorňovať, nezvýrazňovať to. Príkladom je napríklad tesný odev alebo odev, ktorý síce zahaľuje, čo má, ale zároveň upriamuje pozornosť ostatných na tieto partie.

Cudný človek ľahšie odoláva pokušeniam. Nekoná unáhle, zamýšľa sa nad možnými následkami svojho konania i slov. Cudnosť ho chráni od zlých vzťahov, ba i slov a myšlienok. Robí ho krásnym. A krása, ako povedal ruský spisovateľ Fiodor Michajlovič Dostojevskij, spasí svet. A skutočne, cudnosť má túto moc – zachrániť svet.

KREŠŤAN A MÓDA

Móda je vecou spotreby. Keďže existuje obmedzená kapacita ľudských slov, autori piesní neraz opakujú tie isté slovné spojenia, ktoré raz povedal či zaspieval niekto

iný. Tak je to i s módou. Často sa vracia o generáciu, dve a vypožičiava si vtedy zaujímavé prvky. Zmyslom módy je nielen sa v danom odeve dobre cítiť, ale zaujať druhého človeka. Niekedy aj šokovať. Pre tento cieľ sa neváha zneužívať ľudská dôstojnosť modeliek a modelov, ktorí v krajných prípadoch prezentujú módu i nahí. Len aby sa vyvolal šok a písalo sa o tom.

Moderný človek využíva módu na to isté – prezentovať seba, svoje hodnoty a zároveň zaujať, šokovať. Túžba po pozornosti ho vedie k tomu, aby jeho odievanie bolo pre neho prostriedkom získania si pozornosti iných. Aj negatívnej. I to je pozornosť. Je doba lajkov. Kresťan však nepotrebuje získavať pozornosť týmto spôsobom. Vie, komu uveril. Vie, čomu uveril.

To neznamená, že kresťan bude mať odev Krista alebo Bohorodičky na ikone. Odev má pre neho byť odrazom jeho hodnôt. Ak to tak bude, bude sa v takomto odeve cítiť dobre. Podľa toho, čo má kresťan na sebe, ako sa odieva, často možno zistiť, ako vážne to myslí so svojim kresťanstvom. Zistiť, či túži po pozornosti Boha, svojho Otca, alebo po pozornosti ľudí. Či skutočne vie, komu uveril. To vôbec nevyklučuje slobodu vybrať si odev z aktuálnej módnjej kolekcie. Ale prioritou by malo byť to, na čo si ho vyberám a najmä, či tento odev odzrkadľuje moje vnútro, moje hodnoty.

PRÁVE TU A PRÁVE TERAZ

Morálne hodnoty človeka sú hlavným kritériom jeho odievania, teda popri finančných možnostiach, ktoré má. Ak sa morálka spoločnosti stane chorou, je v záujme ochrany zvyšku spoločnosti vytvárať pravidlá odievania platné v niektorých miestach a v patričnom čase. Stretávame sa s nimi pri vstupoch do chrámov – žiadne tričká bez ramienok,

resp. hore bez. Alebo v mnohých mestských kultúrnych rezerváciách sa stretávajú s takým morálnym poklesom návštevníkov, že museli zakázať chodiť do mesta v plavkách. A hoci ide o vynútenú morálku, treba ju rešpektovať z úcty k tým, ktorí majú morálne hodnoty odievania nastavené na pôvodnej výške. Nedegradovali ich. Je to o úcte k Bohu, k inému človeku.

Obdobne nie je odev ako odev. I čas a príležitosť znamenajú potrebnú zmenu odevu. Iný odev je na turistiku, iný na kúpanie. Úplne iný do divadla a iný do kina. Do školy i na maturitnú skúšku. To neznamená vyťahovať otcov oblek spreď tridsiatich rokov. Ale obliecť sa v úcte k danej chvíli. Brať ohľad na iných, na svoje potreby, na situáciu...

A ČO TAKTO?

Byť cudný sa dá ťažko s tričkom propagujúcim sex. Alebo s výstrihom až tam dole. Byť kresťanom sa dá ťažko s textom na tričku proti Bohu a Kristovi. Alebo s propagáciou inej viery či kultúry smrti, napríklad lebka. S nohavicami alebo sukňou, ktoré sú len o málo širšie ako hrubší opasok. Alebo sú roztrhnuté aj na miestach, ktoré by mali byť zahalené (vôbec roztrhnuté nohavice v chladnom počasí sú proti zdraviu človeka). Rovnako v legínach – a to platí nielen pre ženy.

Podobne sú na tom rôzne doplnky, privesky, náušnice... A to nehovorím o telo poškodzujúci piercing alebo tetovanie. I to s kresťanským motívom. Je to nezdravé pre telo, neprosieva mu to a navyše to môže zabrániť zachrániť život niekomu napríklad darovaním krvi. Jednoducho pred tým, kým si niečo oblečiem alebo dám urobiť so svojim telom, by som sa mal spýtať sám seba, ak som kresťan: Urobil by to Kristus alebo Mária dnes?

Priateľ časopisu

Slovo 

HLADÁME PRIATEĽA SLOVA S DOBRÝM

Ak môžete, tak prevodom, trvalým príkazom na účet časopisu alebo prostredníctvom SIPA pravidelne mesačne prispievajte sumou aspoň 10 eur.
Číslo účtu: SK45 0200 0000 0032 1020 6959; ŠS: 777; KS: 558

Ďakujeme!
Kontakt: 0911 711 263,
sefredaktor@casopisslovo.sk



Svätý Otec František zdôraznil dôležitosť slz: „Nemôžeme byť Cirkvou, ktorá neplače zoči-voči týmto drámam svojich mladých synov a dcér. Nikdy si na to nemôžeme zvyknúť, pretože kto nevie plakať, nie je matkou. My chceme plakať, aby aj spoločnosť bola viac matkou; aby sa namiesto zabíjania naučila rodiť, aby bola príslubom života. Plačme, keď si spomíname na mladých, ktorí zomreli pre biedu a násilie, a žiadajme spoločnosť, aby sa naučila byť solidárnou matkou. Táto bolesť neprechádza, sprevádza nás na každom kroku, pretože realitu nemožno skryť. Najhoršia vec, ktorú môžeme urobiť, je uplatňovať recept svetského ducha, ktorý spočíva v znecitlivení mladých ďalšími správami, ďalším rozptýlením, banalitami.

Možno tí z nás, ktorí prežívajú život viac-menej bez núdze, nevedia plakať. Isté skutočnosti života vidno len očami umytými slzami. Povzbudzujem každého z vás, aby si položil otázku: Viem plakať? Viem plakať, keď vidím dieťa hladné, nadrované na ulici, dieťa bez domova, dieťa opustené, zneužitú, dieťa využívané spoločnosťou ako otrok? Ak ti to nejde, pros Pána, aby ti pomohol roniť slzy pre utrpenie iných. Len keď budeš vedieť plakať, len vtedy budeš schopný srdcom urobiť niečo pre druhých.“ (Richard Fučko)



pikhere.com

POTREBUJE LÁSKA PRAVIDLÁ? (13)

KEĎ LÁSKA NAOZAJ PRÍDE...

Je normálne, že čakáš na lásku. A hľadáš v nej naplnenie. Je však dobré uvedomiť si, že ani láskyplný vzťah v manželstve nie je zmyslom života. Zmyslom nášho života je – povedané športovou rečou – hrať krásny a férový zápas, bohatú a zmysluplnú hru, plnú veľkých dobier, pekných vzťahov s víťazným koncom. Hrať hru, na ktorú sa dobre pozerá, ktorá obohacuje a potešuje iných a na ktorej konci je stretnutie s Majstrom, ktorý ma k tým všetkým dobrám viedol. Na konci je večná radosť v spoločnosti dokonalého Boha. A všetko ostatné je prostriedkom na ceste k nemu. Aj ťažké, aj krásne chvíle. Aj čakanie na vzťah, aj vzťah. Aj choroba, aj uzdravenie.

Aj keď sa s tebou už teraz teším, že raz stretneš životnú lásku, ktorú ti Boh pripravil alebo ktorú ti niekto vymodlil, časom zistíš, že treba kráčať ďalej a naďalej na sebe pracovať. Raz som čítala myšlienku speváčky Márie Čírovej: „Mnoho ľudí vstupuje do manželstva s tým, že je to krásna škatuľka plná všelijakých príjemných vecí, po ktorých sme tak dlho túžili... Priateľstvo, intimita, úcta... Pravdou však je, že manželstvo je na začiatku prázdna škatuľka a skôr ako z nej niečo vyberieme, musíme do nej niečo vložiť... Každý pár sa musí naučiť umeniu a vytvoriť si zvyk dávať, milovať, slúžiť, číť, prejavovať záujem či uznanie a držať tú škatuľku plnú. Ak z nej vezmeme alebo vyťažíme viac, ako vložíme, škatuľka bude prázdna.“

Takže ani manželstvo nie je zmyslom života. Aj keď je obrovským Božím darom a milosťou. Prepotrebným darom na budovanie rodiny, ktorá je pilierom spoločnosti. Keď vstúpiš do manželstva, pochopíš, že svoj sen o láske len začínaš budovať. A aby bol ten sen každodenný, treba sa oň denne snažiť. Milovať, dávať, prejavovať lásku v maličkostiach, byť veľkorysý v odpúšťaní, odvážny v odprosovaní, ochotný každý deň začať odznova... Odznova milovať. Presne tak, ako to robíš teraz vo svojej rodine, v prostredí, v ktorom žiješ... so svojimi rodičmi, súrodencami, priateľmi...

Teraz možno chápeš, že v celom tom veľkom projekte vzťahu a lásky je sex skutočne iba čerešničkou na šľahačke. To uvidíš... Každopádne je to dôležité a krásne obohacovanie vzťahu, ale nie podstata, ktorú žijeme šesťnásť hodín denne. To, čo žijeme šesťnásť (a viac) hodín denne, je obeta, zriekanie sa seba, túžba urobiť šťastným toho druhého... A prostriedky na to sú rôzne. Môžeš si vyberať, môžeš ich vymýšľať, byť kreatívny v láske alebo môžeš reagovať na konkrétne každodenné situácie... V láske a nie v hneve. V ochote a nie v lenivosti a zhadzovaní nepríjemných úloh na toho druhého. Môžeš dať tomu druhému lepšiu časť jedla, môžeš ho odbremeniť od nočného vstávania k deťom aspoň niektoré dni v týždni, môžeš ho prekvapiť upratanou kuchyňou či pozvaním na večeru... (Renáta Ocilková)

VÝZVA SLOVA:

□ TIM □, □ 0

		8	3		1		7	
	4	7	5	6				
	6					2		
		3		1				
	8						6	1
			4		6	8		2
5	3					4		
8	7		9	4	3		5	6
1	9		6	8		3	2	7

HE3K 4U

SKENUJ KÓDY



KATIE LEDECKÁ (1997)



wikimedia.org

Americká plavkyňa s českými koreňmi po starom otcovi Jaromírovi Ledeckom – emigrantovi z Prahy – je deväťnásobnou olympijskou víťazkou – prvú zlatú medailu získala na OH v Londýne v roku 2012 v americkom rekorde na 800 m voľným štýlom a na ďalších olympiádach pridávala ďalšie. V Riu de Janeiro získala štyri, v Tokiu dve a dve zlaté si vyplávala aj na nedávnych OH v Paríži. Okrem toho je držiteľkou viacerých svetových rekordov.

„Viem, že viera mi dáva silu počas tréningov aj počas súťaží, ale aj v škole, v rodine a v mojom každodennom živote,“ vyjadrila sa v roku 2016 po olympiáde v Riu. Vieru odpozorovala od svojej matky, ktorá jej vštepovala hlbokú úctu k Bohu a vzťah s ním už od škôlky. Navštevovala cirkevné školy, ktorých učitelia na ňu dodnes spomínajú ako na milú, šikovnú a hlboko veriacu študentku, ktorá prichádzala ráno do školy s mokrymi vlasmi po tréningu, ale nikdy sa na nič nestážovala a bola vzorom pre ostatných v skromnosti a pokore. Katie sa vždy skutočne zaujímal o ľudí a bola veľmi zameraná na spoločenstvo a rodinu, pretože videla svätosť vo všetkých ľuďoch okolo. „Moja katolícka viera je pre mňa veľmi dôležitá. Vždy bola a vždy bude. Je to časť mňa, s ktorou sa cítim dobre.“ Mimoriadne si ctí Pannu Máriu, pred každým postavením na štart sa pomodlí Zdravas. „Zdravas, Mária je nádherná modlitba, ktorá mi pomáha koncentrovať sa a upokojuje moju dušu, pretože viem, že som v dobrých rukách.“ (Adriana Matoláková)

MATT REDMAN: COMING BACK TO THE HEART (LIVE COLLECTION)

Jeden z najznámejších gospelových skladateľov a spevákov Matt Redman oslavuje dvadsaťpäť rokov v hudobnej službe a pri tejto príležitosti vydal album, ktorý je súborom jeho najväčších hitov. Pomyselne sa akoby vracal k podstate – k srdcu, ktoré túži vidieť a poznať Krista. Osobne sa mi páči, že nejde len o prehratie skladieb, ale dáva im aj nový šat. Mnohé skladby dokonca spojil do tzv. medley, čo je skladba zložená z častí viacerých skladieb, ktoré buď idú po sebe, alebo sa prekrývajú. Skladby sú umocnené tým, že ide o živú nahrávku. Album si môžete vypočuť na známych streamovacích platformách. (Dominik Petrík)



AKO SA MLADÝ ČLOVEK MÁ POSTAVIŤ K ADOPCII DIEŤAŤA? NAJMÄ AK IDE O DIEŤA TMAVŠEJ RASY. (MAJKA)

Adopcia nie je jednoduchou záležitosťou. Manželský pár by si mal byť istý a mal by byť v úplnej jednote, že si chce adoptovať dieťa. Taktiež je potrebná jednota týkajúca sa výberu dieťaťa, teda ako bolo v otázke spomenuté, že ak by bola možnosť adoptovať si dieťa z marginalizovanej skupiny, či s tým obaja súhlasia. V mladom manželstve by som, ak majú problém s počatím vlastného dieťaťa, najprv vyhľadal odborníkov, aby sa odhalila príčina neplodnosti, a aby sa ju snažili prirodzenou a eticky správnu metódou odstrániť. (Peter Jakub)



Zdanivý pohyb hviezd na oblohe | pphere.com

OTEC KYRIAK PÍŠE ...

Videli ste už niekedy v živote nejaký romantický film? Väčšina z nich má veľmi podobnú schému: úvod – zaľúbenie sa – zápletka – rozuzlenie – šťastný koniec. Výsledok takéhoto filmu by sa dal zhrnúť slovami: a žili šťastne, až kým nepomreli. A modlili ste sa už niekedy v živote večiereň? Jej začiatok zakaždým tvorí ten istý žalm s číslom 103 (104). Ten je plný oslavy Božieho stvorenia, jeho nádhery, Božej kreativity a dobroty. Keď sa však pozrieme vôkol seba, vidíme, že svet nie je vôbec romantickým miestom. Je síce nádherné stvorené, no zdá sa, že čosi poriadne pokazilo pôvodný Boží zámer. Tým niečím je hriech alebo inak povedané zlo, ktoré doň vstúpilo rozhodnutím Adama a Evy. Ako hovorí vo *Filokalii* abba Izaiáš: „Vášne (teda udomácnené hriechy) sú poranenia duše, ktoré ju vzdľujú od Boha.“ Každý z nás bol ranený skrze hriech a vinou toho sa nachádzame ďaleko od Boha. Lenže tak, ako každá večiereň sa začína 103. žalmom, rovnako každá nesie v sebe nádherný a starobylý hymnus *Svetlo tiché*. Ten oslavuje Boha ako svetlo, ktoré prichádza do tmy hriechu tohto sveta, aby doň vnieslo poriadok. Dovoľme mu, aby zažiaril aj v našom živote a priviedol nás bližšie k sebe? Lebo len vtedy budeme môcť žiť šťastne, a to nielen, kým nepomrieme, ale ešte viac práve po tom. Nalistujme si dnes večer v Pisme tento žalm a pozývajme Boha ako to najjasnejšie svetlo do svojho života.

Mozaika

Príbehy poslušníka



Švadba

Píše a kreslí Dada Kolesárová.

Ahoj, deti, už od rímskych čias zvlášť ženy používali závoje. Zahaľovali sa nimi nevesty od hlavy po päty, aby sa skryli „pred duchmi, ktorí by im chceli prekaziť šťastie“. Závoj sa nosil aj na znamenie toho, že nevesta je ochotná vzdať sa svojho slobodného života a stať sa manželkou. V kresťanstve symbolizuje jej oddanosť a pokoru voči Bohu a manželovi, čistotu a nevinnosť.



Vo východnej mníšskej tradícii sa takisto stretávame s používaním závoja, ktorý sa stal súčasťou mníšskeho odevu. Tak ako si vydaté ženy zahaľovali hlavu na znak zmeny vo svojom živote, podobne sa to deje aj pri prijímaní mníšskych sľubov. Mniši na rozdiel od mníšok nosia tieto závoje na kamilavkách – špeciálnych čiapkach alebo klobúkoch.

Prilba

Tento špeciálny mníšsky závoj sa po grécky nazýva *epanokalimavkion*. Súvisí to s pomenovaním kamilavka, na ktorú sa v prednej časti pripieňuje a previsa až dozadu na chrbát. V minulosti bol z hustej tkaniny, no dnes sa zhotovuje z jemnej, zvyčajne čiernej látky. V slovanských krajinách je zvykom, že biskupi metropolití, ktorí boli zároveň aj mníchmi, nosia kamilavku so závojom bielej farby. Kamilavka so závojom sa niekedy volá aj prilba spásy a nosiacemu má pripomínať, že sa musí ukryť pred pokušením a chrániť si oči aj uši pred všetkou márnosťou tohto sveta.



Úloha: Spočítaj, koľko je na obrázku kamilaviek so závojmami.

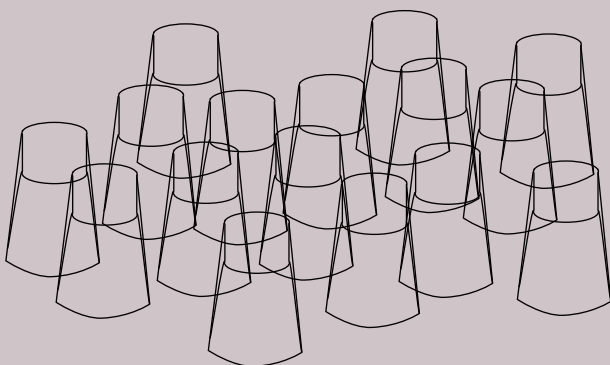

Ochrana

Najstaršie známe vyobrazenia mníšskeho závoja s kamilavkou sa nachádzajú v istej kronike zo 14. storočia, kde je s ňou vyobrazený sv. Atanáz Alexandrijský. Tento svätec žil už v 4. storočí. Podobne ako samotná kamilavka chránila pred slnkom, predpokladá sa, že závoj mal v nehostinnejšom severnejšom podnebí strednej a východnej Európy takisto praktický význam a poskytoval ochranu pred sychravým či mrazivým počasím. Závoj na kamilavke sa dnes chápe ako symbol pokory a poslušnosti, oddelenia sa od sveta a zasvätenia sa Bohu, ako aj znak duchovnej múdrosti a ochrany pred duchovnými útokmi.

Úloha: Zisti, ktorá z látok na závoj je najdlhšia. Pomôže ti motúzík.

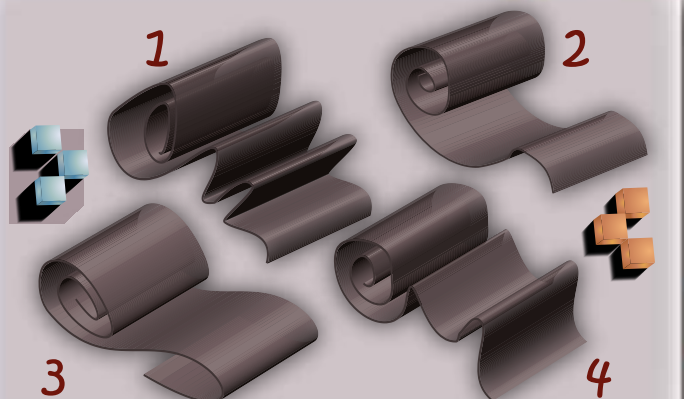

SEPTEMBER NÁM PRIPOMÍNA...

Snímky na tejto strane nášho časopisu nám chcú pripomenúť tragické osudy niekdajšieho Telgártu, obce, v ktorej sa od skončenia druhej svetovej vojny veľa toho zmenilo. Zmenil sa aj názov tejto hradskej a statočnej obce. Dnes to už nie je Telgárt, ale Švermovo. O histórii obce a jej gr.-kat. farnosti sme už uverejnili riport v prvých číslach tohto ročníka našich časopisov. Nechceme a nebudeme opakovať historické údaje. Pripomenieme si iba tvrdú a varovnú skutočnosť, ktorú nám vnucuje tohtoročné 30. výročie od vypálenia a likvidácie tejto starobylej a sľubne sa rozvíjajúcej obce Banskobystrického okresu. A pripomenieme si zároveň aj to, že táto obec v počte fašizmom zničených obcí nebola ani prvou, ani poslednou, ani jedinou. K osudom Telgártu, dnešného Švermova, môžeme pripočítať aj mnohé iné dedinky nielen u nás, ale všade tam, kde vstúpila nenávisťná noha okupantov...

Prečo sa k tomu tak často vraciame a spomíname našej i budúcim generáciám? Odpoveď je jednoznačná. Chceme, aby sa toto všetko už nikdy a nikde neopakovalo. Je to náš diktát prítomnosti alebo budúcnosti? Nie! To nie je diktát, to je výstraha, varovanie, ale aj vďačná spomienka veľkým obetiam, ktoré zaväzujú. V takom Telgárte bolo vypálených 260 domov. Toto číslo nepredstavuje iba 260 obyvateľov, ale aj iných rodinných príslušníkov a všetkých občanov, ktorí sa stali krutou obeťou dru-



hej svetovej vojny a fašistickej neľudskosti. Dňa 6. septembra pred 30 rokmi vypálili dnešné Švermovo. Zničili ľudské príbytky, ľudské životy. Od týchto barbarov to bol čin neľudský a dielo protiľudské. Túto pravdu si všetci plne uvedomujeme, lebo tri desaťročia sú veľmi vhodnou príležitosťou k tomu, aby sme si to aj naďalej pripomínali a vytrvalo zdôrazňovali nám aj budúcim pokoleniam...

Nechce vyvolávať sentimentalitu, ale chce, aby sme všetci pochopili zlo vojny, ktoré sa už nikdy nesmie opakovať. Celý mierumilovný svet nepotrebuje a nechce opakovanie týchto krutostí a organizuje milióny statočných ľudí k jednotnému a jedinému potrebnému zápasu: zápasu za svetový pokoj... (Štefan Ujhelyi, Slovo 1974/9, s. 3)

VILIAM JUDÁK: TOTO JE BRÁNA PÁNOVA – JUBILEJNÉ ROKY V DEJINÁCH CIRKVI

Publikácia pútavo odhaľuje biblický a historický význam jubilejných rokov v Cirkvi a prináša podnety, ako načerpať z pokladov svätého roka v súčasnosti. Biskup Nitrianskej diecézy a cirkevný historik Viliam Judák sa v prvej časti knihy zameriava na jubileum v kontexte židovstva, najmä na odpustenie a zmierenie, ktoré sú jeho podstatou.



Objasňuje duchovný význam púťi, históriu hlavných pútnických ciest stredoveku, symboliku otvárania svätých brán i rituálov jubilejného roka, z ktorých sa mnohé zachovali podnes. Druhá časť publikácie prináša chronologický prehľad jubilejných rokov, historický kontext ich slávenia a mnohé zaujímavosti. (Martina Jokelová Ťuchová)



DUNA – ČASŤ DRUHÁ

Dej filmu nás znova privedie na púštnu planétu Arrakis, kde vládu prebral rod Harkonenovcov, ktorí začali naplno drancovať planétu a ťažiť vzácne korenin. Paul a lady Jessica sa zatiaľ pomaly dostávajú doprostred komunity Fremenov, kde sa dostávajú do vedenia ako nádej na oslobodenie planéty. Následne začínajú organizovať fremenský odpor. S Paulovým zžívaním sa s Fremenmi sa stupňujú aj útoky odboja, čo prinúti baróna Harkonena, aby na planétu poslal overeného zabijaka Feyd-Rathu, ktorého príchod sľubuje ukončenie nepokojov a ovládnutie Arrakis. Ale Paulova sila stále rastie a Fremen túžobne očakávajú, ako ich mesiáš oslobodí celý Arrakis. (Slavomír Gereg ml.)



LADISLAV HUČKO

Prof. Ladislav Hučko sa narodil 13. februára 1912 v Kojšove, kde bol v tom čase jeho otec Eugen farárom. Po štúdiách pôsobil ako stredoškolský profesor. Kňazskú vysviacku prijal v roku 1946 z rúk biskupa Pavla Petra Gojdiča OSBM. Počas rokov perzekúcií pracoval ako robotník. Zomrel 2. februára 1975.

Otec Ladislav bol v rokoch 1969 – 1970 prvým šéfredaktorom Slova. Povolenie na jeho vydávanie bolo dané 23. júna 1969. Jeho práca sa začala pri prvom riadnom vydaní na mesiac júl a august 1969. Slovo začalo vychádzať ako mesačník. Pôvodný zámer vydávať dvojtyždenník sa podarilo realizovať na začiatku roku 1970 len počas niekoľkých mesiacov. Vo februári a apríli 1970 vyšli dvojčísla na celý mesiac. Táto tendencia obmedziť vydávanie Slova prerástla do reality. Časopis sa na základe výnosu Slovenského úradu pre tlač a informácie s účinnosťou od 1. apríla 1970 vrátil k mesačnej periodicite. Tento zásah mocných znamenal aj koniec jeho postavenia v Slove. S úprimným záujmom však naďalej sledoval zložitý vývoj našej tlače, správne chápal jej význam pre súčasnú orientáciu Cirkvi a pri každom osobnom rozhovore o týchto otázkach vždy povzbudzoval, konštruktívne nabádal a bol štedrý, spravodlivý a úprimný v uznaniach. (Miroslav Chorenžák – Juraj Gradoš)

KONIEC LETNEJ SEZÓNY

Tak nám teda vrcholí ďalšie leto. Meteorológovia i laická verejnosť sa zaprisahávajú, že veru toto nepamätajú ani starí ľudia, obce chrapľavými reproduktormi zakazujú napúšťanie bazénov a polievanie záhrad, náš otec s obavamí sleduje roj ôs, čo si vyhryzkali takmer storočný betón na pumpe, kdesi pod krytom si vybudovali hniezdo a dosť podráždene reagujú na každý pohyb vo svojom teritóriu.

Bolo by nesmierne zaujímavé betón rozkopať a osy pozorovať. Hierarchické usporiadanie hmyzu, čo žije v spoločenstvách, je úchvatné! Môcť tak sedieť hodiny pri mravenisku alebo inej kôpke tajomne organizovaných tvorčiek, to by bolo! Sršne sme vidali medzi strapcami hrozna a okrem toho dávali o sebe vedieť hlasným vyhryzkávaním hliny z valkov letnej kuchyne. Ako živočíšne druhy sme sa jeden druhému dôsledne vyhýbali. Veľmi rada by som nazrela do sršnieho hniezda! Naživo mi to môže sprostredkovať nanajvýš nejaký dokument nemenovaných televíznych a internetových kanálov. Vedci a nadšenci hmyzu majú skvelých donorov, aby naplnili svoje vedecké ambície a zvedavosť divákov podobných mne.

Moja generácia vyrástla na príbehoch Ferda Mravca. Postavička, nie nepodobná vedúcemu skautského tábora, s bodkovanou mašľou okolo krku à la Pavol Országh Hviezdoslav... Vo svete, ktorý nám autor predstavoval, sa hmýril hmyz. Sľečna Lienka, lúčny koník, bzdochy, aj dnes obávaná krtonôžka, mravcolev, včielky samotárky a stádo vošiek. Zelené tvory či skôr potvory, alebo netvory, ktoré mravce vynášali na rastliny a potom s istými ťažkosťami znášali späť na zem plné sladkej šťavičky. V knižke nebola ani len zmienka o devastačných nájazdoch tých drobných, lepkavých parazitov, čo privádzajú všetkých záhradkárov do zúfalstva. Zelená pliaga nabodáva mladučké, štavnaté lístočky a halúzky, vyciava z nich život a zanecháva za sebou zdevastovaný záhon a stromy. Jediné, čo sa nezmenilo, sú tie mravce. Usilovne vynášajú vošky na najchutnejšiu pašu. Záhradkárske potreby a internet sú plné rýchlej úľavy od vošiek. Zbrane chemické, biologické, staré babské prostriedky, tvorivo vyrobené vtáčie búdky, ktoré by mali prilákať hlavných požíračov hmyzu. Máš ho vidieť! Škorce sa zaradili do skupiny vegetariánov. Pochutnávajú si na kyslom rakytníku, ozobávajú krásne vyfarbené plody drienky. Tento rok im do oka padli zrelé čučoriedky až vtedy, keď sme si my majitelia záhrady a jej hlavní hospodári urobili drobné zásoby na zimu.

Veru, časy sa menia. Ani starí ľudia nepamätajú. (Marta Gromošová)



OH 2024 | drinkingsensei.com

NÁBOŽENSTVÁ NA OLYMPIÁDE

Centrálna časť leta sa niesla v športovom duchu. V metropole Francúzska prebehli olympijské hry. Otvárací ceremoniál hier vzbudil rôznorodé emócie a miestami i kontroverzie. Výhrady prejavili najmä kresťania. Solidaritu s nimi vyjadrili napríklad aj moslimovia na Blízkom východe.

Francúzsko je sekulárny štát. Na začiatku 20. storočia tam došlo k odluke štátu a Cirkvi. Tamojšia ústava z roku 1958 zakotvila princíp sekularizmu. Národné športové federácie, ktoré sú prítomné na olympiáde, sa odvolávajú na tento princíp, keď obmedzujú niektoré náboženské prejavy.

Počas LOH v Paríži mali napríklad francúzske športovkyne zakázané nosiť šatku. Dôvodom mal byť princíp sekularizmu. Moslimským športovkyniam z iných krajín však nosenie šatky na hlavu Medzinárodný olympijský výbor povolil. Ani kresťanskí športovci nemali počas olympijských hier zakázané nosiť retiazku s krížikom.

Základné princípy olympizmu sa podľa platnej olympijskej charty dotýkajú aj témy odmietania akejkoľvek diskriminácie na základe rasy, farby pleti, pohlavia, jazyka, politických postojov, sociálneho pôvodu, ale aj náboženstva. Členovia MOV nových členov zaväzujú prísahou, aby konali „nezávisle od akýchkoľvek politických či obchodných vplyvov a od akýchkoľvek rasových či náboženských pohnútok“.

Účasť športovcov síce nesmie byť zamietnutá na základe rasovej, náboženskej, politickej alebo inej formy diskriminácie, no 50. bod olympijskej

charty v kapitole o priebehu samotných hier zakazuje akýkoľvek „typ demonstrácií alebo politickej, náboženskej či rasovej propagandy“. Ako je potom športovcom garantované právo praktizovania náboženskej slobody?

Športovci a personál majú na olympiáde širokú škálu náboženskej podpory a misijných aktivít. V olympijskej dedine býva medzináboženské pastoračné centrum s miestnosťami pre päť hlavných náboženstiev: kresťanstvo, islam, judaizmus, hinduizmus a budhizmus. Pôsobia v nich stovky duchovných a kaplánov.

Tohtoročné LOH v Paríži boli z náboženského hľadiska osobitné. Po sto rokoch sa náboženský lídri v rámci olympiády opäť stretli pred katedrálou Notre Dame. Zástupcovia katolíkov, protestantov, pravoslávnych, moslimov, židov, budhistov a hinduistov diskutovali o hodnotách viery a športu. Medzináboženské stretnutie počas OH v Paríži v roku 1924 inicioval Pierre de Coubertin, otec myšlienky novodobých olympijských hier. Aj vtedy sa zástupcovia protestantov, budhistov, židov a pravoslávnych stretli pred katedrálou Notre Dame. Na podujatie pred sto rokmi s piesňami a príhovorami prišli podľa vtedajších miestnych novín takmer všetci športovci. Parížske noviny *Paris Soir* vtedy s údivom napísali, že sa počas olympiády dokázali spojiť rôzne náboženstvá.

Aj tohtoročné medzináboženské stretnutie v Paríži sa nieslo v duchu hľadania solidarity, porozumenia, bratstva a mieru. Pripravila ho miestna katolícka cirkev. (Ján Sabol)



Eparchia Parma

BLAHOREČILI PATRIARCHU MARONITSKEJ CIRKVI

LIBANON ■ Pastier, ktorý uplatňoval eumenickú lásku oživovanú silným zmyslom pre katolicitu Cirkvi v sociálnej realite, ktorú často sťažovali vzťahy s inými kresťanskými denomináciami a s islamom. Takto charakterizoval kardinál Marcello Semeraro, prefekt Dikastéria pre kauzy svätých, Stephena Douayhyho počas beatifikačnej svätej omše, ktorú v mene pápeža Františka slávil 2. augusta v patriarchálnom paláci v libanonskom Bkerke. Patriarcha Douayhy, ktorý je príkladom pastoračnej lásky, lásky k Cirkvi a zmyslu pre katolícke bratstvo, žil svoje poslanie na čele Maronitskej cirkvi viac ako tri desaťročia vo veľmi ťažkých rokoch pre vnútornú schizmu a prenasledovanie zvonka. Bol pre zverený ľud obrazom Dobrého pastiera Ježiša. (TK KBS)

MLADÍ PARMY NA DUCHOVNEJ OBNOVE

USA ■ *Can you walk the talk?* bola téma každoročných rekolekcií mladých v eparchii Parma v termíne od 24. do 28. júla. Zmyslom témy je, aby slová mladých neprotirečili ich skutkom – aby to, čo hovoria, aj robili. Duchovná obnova sa konala v poslednom júlovom týždni na úchvatnom mieste vo Farnosti St. Mary v Marbleheade v štáte Ohio. Duchovný patronát nad podujatím prevzal otec Thomas Loyu, ktorý vo svojich prednáškach vyzýval mládež eparchie, aby si uvedomili, že sú darom pre Cirkev, a aby slobodne dávali svoj osobitný dar Cirkvi. Zároveň mladým dospelým pripomenul, že Cirkev je darom pre nich.

Pomoc mladým v Parmskej eparchii je založená na princípe troch S: služba, sociálna oblasť a spiritualita. Prvý deň strávili návštevou v domove dôchodcov. Ďalší deň strávili na Kellyho ostrove. Zvyšok rekolekcií tvorili tri prednášky otca Thomasa Loya, čas na osobné zamyslenie a modlitbu. Zlatým klincom duchovnej obnovy bola návšteva parmského eparchiálneho biskupa Roberta Piptu, ktorý v nedeľu slávil svätú liturgiu na záver rekolekcií. (Eparchia Parma)

FRANCÚZSKO ■ V rámci 33. letných Olympijských hier v Paríži slávil v utorok 6. augusta v Kostole sv. Márie Magdalény svätú omšu v slovenskom jazyku. Slávil ju rektor Slovenskej katolíckej misie vo Francúzsku Imrich Tóth za účasti stopäťdesiatich hostí. Osobitne poďakoval športovcom za príklad zodpovednosti, sebadisciplíny, tvrdej práce, ale aj pokory, ktoré môžu inšpirovať a formovať hlavne mladých ľudí. (A. Hanouti)

VATIKÁN ■ Deň 12. august ustanovilo OSN ako Medzinárodný deň mladých. Pápež František pri tejto príležitosti pozval mladých celého sveta, aby sa zamysleli nad tým, že Boh miluje ľudí takých, akí sú, a nie takých, akí by chceli byť, alebo akých by ich chcela mať spoločnosť. Takých, akí sú, s chybami a obmedzeniami. Buďte si istí, pretože Boh je Otec, ktorý všetkých miluje. (M. Jarábek)

UKRAJINA ■ Kamióny naložené potravinami, oblečením, hygienickými potrebami a liekmi, ktoré zabezpečila Švajčiarska garda v Ríme, dorazili 12. augusta do oblasti postihnutej ruskými útokmi. Distribúciu malo na starosti Dikastérium pre službu milosrdenstva v spolupráci s Gréckokatolíckym exarchátom. Pápežova humanitárna pomoc dorazila do srdca konfliktu na Ukrajine, do Charkova, jedného z najviac postihnutých regiónov. Kamióny prišli do cieľa po približne štyroch dňoch od odchodu z Ríma. (TK KBS)



minoriti.sk

886 KILOMETROV S MINORITMI

POBALTIE ■ Osemstoosemdesiatšesť kilometrov na bicykli absolvovalo koncom júla osemnásť (nielen) mladých cyklistov s dvomi členmi pomocného tímu počas minoritskej cyklopute naprieč Pobaltím. Desatďňové putovanie slovenských cyklistov sa začalo 21. júla vo Vilniuse. Litovské hlavné mesto, známe Ostrou bránou s milostivým obrazom Matky milosrdenstva a Kostolom Najsvätejšej Trojice s obrazom milosrdného Ježiša namaľovaným podľa pokynov sestry Faustíny, sa nazýva aj Mestom milosrdenstva. Ďalším významným miestom, kde sa cykloputníci zastavili, bola Hora krížov v blízkosti mesta Šiauliai v Litve. Toto miesto je duchovne spojené s talianskou La Vernou, kde pred osemsto rokmi dostal stigmy sv. František. Toto jubileum inšpirovalo minoritských cyklistov priniesť so sebou kríž, požehnaný otcom biskupom Františkom Rábekom, a umiestniť ho na Hore krížov. Cesta Lotyšskom bola príležitosťou ponoriť sa do vôd Baltského mora. Estónsko bolo posledným štátom, ktorý cyklisti zo Slovenska navštívili. Táto krajina im poskytla možnosť zažiť pohostinnosť bratov luteránov a spoznať život Katolíckej cirkvi v diaspóre. Počas celej púte dostali iba jeden defekt. (minoriti.sk)



Michal Petrlák

LITMANOVÚ A KLOKOČOV NAPLNILI PÚTNICI

» Richard FUČKO, Michal LEŠČIŠIN, TSKE

Začiatok augusta v myšliach a srdciach mariánskych pútnikov patrí pútnickým miestam Zvir v Litmanovej a Klokočovu. Ani v roku 2024 ich neobišli a navštívili ich, aby si do každodenného života vyprosili Božie požehnanie a pokoj cez Máriu. Pre mnohých sú práve augustové odpusty miestom na prijatie sviatosti zmierenia – či už po mesiaci, alebo po rokoch.

PRAMEŇ ZJAVENÍ A POKOJA

Hora Zvir v Litmanovej s prameňom bola v roku 2008 povýšená a vyhlásená za Gréckokatolícke mariánske pútnické miesto Prešovskej archieparchie. Je to pútnické miesto zjavenia Panny Márie, ktorá sa tu v období rokov 1990 – 1995 zjavovala dvom miestnym dievčatám. Tisíce veriacich sa počas prvého augustového víkendu stretli na hlavnej púti na hore Zvir nad obcou Litmanová v okrese Stará Ľubovňa. Každoročná púť na miesto zjavenia Panny Márie bola opäť príležitosťou spomaliť, stíšiť, dopriať svojej duši pokoj a načerpať tak potrebné duchovné sily do ďalších dní.

Program hlavnej púte sa začal už tradične v sobotu dopoludnia prípravným liturgickým programom fatimskej soboty (modlitba tretej hodinky, ruženec, slávenie svätej božskej liturgie) a pokračoval

popoludní pešou púťou z gréckokatolíckeho chrámu farnosti Litmanová na horu Zvir. Nasledovala posviacka vody v prameni, modlitba Korunky Božieho milosrdenstva, veľká večiereň s požehnaním lýtijných darov a vyvrcholením sobotňajšieho programu bola večerná svätá liturgia, ktorej predsedal emeritný prešovský arcibiskup vladyka Ján Babjak. V homílii poukázal na dôležitosť rodiny a manželstva na výchovu detí. Zdôraznil, že v dnešnej dobe plnej nástrah v podobe pseudoideológií sa práve rodina a jej viera stáva najdôležitejšou inštitúciou na výchovu našich detí, pevným prístavom, v ktorom nájdú správne vzory a istoty.

Večerný program pokračoval vydávaním svedectiev Spoločenstva Máriiných bojovníkov z Poľska, modlitbou krížovej cesty a sobotná časť programu bola ukončená polnočnou svätou liturgiou za aktívnej

spoluúčasti Gréckokatolíckej rómskej misie. Po svätej liturgii pokračovala celonočná eucharistická adorácia.

Nedeľný program sa začal eucharistickým požehnaním, nasledovala modlitba paraklisy, nedeľnej utierne, Akatistu k Pre-svätej Bohorodičke a rozjímavý ruženec s aktívnou účasťou vizionárov.

Program hlavnej púte vyvrcholil v nedeľu archijerejskou svätou liturgiou s myrovaním, ktorej predsedal vladyka Jonáš Maxim, prešovský arcibiskup metropolita. Slová jeho homílie boli akousi sondou do myslenia a konania každého veriaceho, boli mementom i výzvou na ukončenie pretvárkoy a pokrytectva v našom správaní a podnetom na to, aby sme sa stali lepšími.

Vďaka vlajkovému projektu PSK *Sväto-mariánska púť* prešlo aj pútnické miesto na hore Zvir svojou obnovou. Preinvestovalo sa tu takmer 453-tisíc eur, vďaka ktorým sa tu vybuodovalo nové pútnicko-informačné centrum, resp. pútnický dom s areálom. Služí informačne, turisticky či oddychovo všetkým pútnikom a turistom, pričom prichádzajúci a prechádzajúci tu môžu aj prenocovať. Okolie centra dotvoril nový altánok s ohniskom, a tak sa tu vytvorila oddychová zóna.

Vďaka obetavej službe mnohých kňazov bola zároveň počas celej púte a liturgických slávení k dispozícii sviaťosť zmiernenia. Veľká vďaka patrí zároveň i všetkým dobrovoľníkom, organizátorom, bohoslovcom, zamestnancom, zdravotníkom a ochranným zložkám, ktorí prispeli k pokojnému a bezpečnému priebehu púte.

Dobudovanie turistickej infraštruktúry v areáli pútnicko-informačného centra bolo dofinancované aj z rozpočtu PSK vo výške 62-tisíc eur. Na horu Zvir dnes môžu pútnici putovať po 56,4 km dlhej trase označenej ako Levoča – Litmanová, taktiež sa môžu vydať na 62,3 km dlhú trasu smerom na sever od Bardejova, kde leží pútnické miesto Gaboltov. K dispozícii majú aj cykloputovanie, a to po 30,3-kilometrovom relatívne náročnom úseku Malý Lipník – Litmanová alebo po strednej ťažkej trase Litmanová – Levoča s dĺžkou 64,7 km.

SÚCITNÁ MATKA ZEMPLÍNA

Počas víkendov 10. – 11. augusta sa v Klokočove stretli mariánski ctiteľia zo Zemplína i širokého okolia na každoročnom celoparochiálnom odpuste.

Odpustovej slávnosti predchádzala piatková duchovná obnova. Svätú liturgiu slávil arcibiskup Cyril Vasiľ, košický eparchiálny biskup. Súčasťou bola aj modlitba chvál sprevádzaná spoločenstvom Emanuel. Vladyka Cyril v homílii poukázal na potrebu ochrany života v každom jeho štádiu.

Sobotný duchovný program sa začal liturgickými modlitbami posvätenia času a svätením vody. Vrcholom večera bola slávnostná archijerejská svätá liturgia, ktorej predsedal arcibiskup Cyril Vasiľ. Spolu s ním boli pri oltári i vladyka Milan



Lach, bratislavský pomocný biskup, a vladyka Milan Chatur, košický emeritný biskup. Vladyka Cyril vo svojej homílii, okrem iného, povedal, že počúvanie a zachovávanie Božieho slova je cestou tých, ktorých Kristus nazýva blaženými. Medzi nimi má prvé miesto práve Panna Mária – veď ona bola nielen prvou a najpozornejšou poslucháčkou Slova, ale v nej sa toto Slovo stalo telom. V nej rástlo, najprv v skrytosti, bola teda jeho „uchovávateľkou“ ako Božia archa a svätostánok počas deviatich mesiacov, neskôr bola jeho „uskutočňovateľkou“ pri pôrode, za čo ju dnes chválim v každej mariánskej modlitbe: „... lebo porodila Krista, Spasiteľa a Vykupiteľa našich duší“. Bola jeho „živiteľkou“, keď ho sýtala zo svojich prs. V jej náručí vtelené Slovo rástlo a začalo ľudskou rečou vyslovovať prvé slová. Mária a jej Syn boli v neustálom dialógu slov i myšlienok.

Večerný program pokračoval modlitbou krížovej cesty, ktorú pripravili mladí Košickej eparchie s kňazmi z rady pre mládež.

Nočný modlitbový program vyvrcholil rannou archijerejskou svätou liturgiou v cirkevnoslovanskom jazyku. Hlavným celebrantom bol vladyka Milan Lach, homíliu predniesol vladyka Milan Chatur. Spev počas svätej liturgie viedol spevácky Zbor sv. Jozefa pri kláštore redemptoristov v Michalovciach.

Vrcholom púte i celej slávnosti bola nedeľná archijerejská svätá liturgia, ktorú slávil vladyka Jonáš Maxim, prešovský arcibiskup metropolita. Vladyka Jonáš bol aj slávnostným kazateľom. Koncelebrovali vladyka Cyril Vasiľ, vladyka Milan Lach, vladyka Milan Chatur a duchovenstvo Košickej eparchie a Prešovskej archieparchie. Vladyka Jonáš v homílii zdôraznil, že napriek tomu, že sme na pohrebe Bohorodičky, oslavujeme jej Syna, pretože ona vždy ukazuje na neho. Ježiš je ten, ktorý ochraňuje Máriu pred hriechom a môže, ak ho prijme do svojho života, pred hriechom ochrániť aj nás. Svätú liturgiu spevom sprevádzal Katedrálny zbor sv. Cyrila a Metoda z Košíc.

V závere, pred slávnostným sprievodom s čítaním evanjelií na štyri svetové strany, sa vladyka Cyril Vasiľ osobitne poďakoval otcovi Jaroslavovi Lajčiakovi za jeho doterajšiu službu v úrade protosynkela Košickej eparchie, pretože otec Jaroslav bude pokračovať vo svojom kňazskom pôsobení na Dikastériu pre východné cirkvi v Ríme. Do vymenovania nového protosynkela Košickej eparchie, kvôli dokončeniu predchádzajúcich rozbehnutých aktivít a v miere kompatibility s úlohami na dikastériu, ostáva otec Jaroslav Lajčiak v úrade protosynkela do konca kalendárneho roka 2024.





Gustáv Husák v Prešove (1984) | Jozef Kotulič / wikimedia.sk

KONIEC NÁBOŽENSKEJ SLOBODY

UPLYNIE 75 ROKOV OD PRIJATIA TZV. CIRKEVNÝCH ZÁKONOV V ČESKOSLOVENSKU

» Peter BORZA

14. októbra 1949 Národné zhromaždenie Československej republiky prijalo tzv. cirkevné zákony. Zákon č. 217/1949 Zb., ktorým sa zriaďuje Štátny úrad pre veci cirkevné, a zákon č. 218/1949 Zb. o hospodárskom zabezpečení cirkví a náboženských spoločností vytvorili právny rámec k hrubému obmedzovaniu náboženskej slobody obyvateľstva až do pádu komunistického režimu v novembri 1989.

Prijatie tzv. cirkevných zákonov bolo vyústením postupných krokov predstaviteľov komunistického režimu smerom k ovládnutiu cirkví a náboženských spoločností v Československu. Nasledovali vládne nariadenia o hospodárskom zabezpečení cirkví: Rímskokatolíckej (č. 219/1949), Československej (č. 220/1949), evanjelických (č. 221/1949), Pravoslávnej (č. 222/1949) a náboženských spoločností (č. 223/1949).

Gréckokatolícka cirkev bola vynechaná, pretože sa pripravovala jej likvidácia a pravoslávizácia biskupov, kňazov a veriacich, čo bola jedna z prvých úloh

novozriadeného úradu. Preto je smutné výročie prijatia tzv. cirkevných zákonov, zvlášť pre nás, dôležitým mementom, kam dospeje zneužívanie moci zo strany politikov, ktorí nehľadia na spravodlivosť a dobro spoločnosti, ale len na vlastné mocenské ambície. Gréckokatolícka cirkev bola medzi ostatné doplnená až vládnym nariadením č. 70/1968 a znamenalo to aj jej faktickú legalizáciu.

Štátny úrad pre veci cirkevné (SÚC) mal rozsiahle kompetencie s cieľom podriadenia a ovládnutia cirkví. V prvom rade mal normatívnu, riadiacu a dozornú činnosť vo všetkých cirkevných a nábo-

ženských veciach. Ďalej jeho rozhodnutiam podliehali oblasti hospodárskeho, vzdelávacieho a personálneho charakteru, ako aj sledovanie rozvoja medzinárodných vzťahov cirkví a náboženských spoločností. Za predsedu SÚC vymenoval prezident Klement Gottwald svojho zaťa, ministra spravodlivosti JUDr. Alexeja Čepičku, a do čela Slovenského úradu pre veci cirkevné (SLÚC) vymenovala vláda predsedu zboru povereníkov, známeho slovenského komunistu JUDr. Gustáva Husáka. SÚC a SLÚC svoje právomoci uplatňoval v krajoch a okresoch republiky prostredníctvom krajských a okresných národných výborov. Zriadením špeciálneho úradu bolo v podstate ukončené budovanie štruktúry štátneho aparátu na ovládnutie cirkví a kontrolu náboženského života. Praktické uplatňovanie tzv. cirkevných zákonov umožnilo totalitnému režimu prevziať kontrolu nad cirkvami a náboženskými spoločnosťami v Československu.

Kľúčovým nástrojom bolo vymáhanie paragrafov 1 a 2 o poskytovaní osobných pôžitkov duchovným. Ako najviac zneužívaný sa počas štyridsaťročného trvania



Prezident Ludvík Svoboda a Gustáv Husák (1969) | picryl.com

zasahovali do náboženských práv a slobôd československého ľudu. Zároveň pre kňazov vydali smernice, ako postupovať pri zložení predpísaného sľubu a v ďalších oblastiach, ktoré vymedzovali prijaté zákony. Predseda vlády Antonín Zápotocký odpovedal veľmi arogantne a „petíciu označil za prejav nepriateľskej činnosti a odmietanie občianskej poslušnosti“. Komunistickí predstavitelia neustúpili a stupňovali tlak na Cirkve, využívajúc právny rámec a možnosti nového aparátu. Biskupi v doplnenej petícii zo 17. novembra 1949 konštatovali: „Toto všetchno *prohlasujeme a žiadame v presvedčení, že jsme zavčas prosili, a niekoľikrát prosili, a varovali a vyčerpali všetky možnosti dohody se státem. Upustí-li stát od opatření, která zasáhla tak ničivě do struktury náboženského života, a nyní již samé Církve, mohou nastati klidné časy požehnané spolupráce. Ujišťujeme, že nejde o naše osobní práva, nýbrž o nezadatelná práva Boží. Jen jedno všichni žádáme:*

komunistického režimu ukázal § 7 o pôsobení a ustanovení duchovných:

(1) Duchovnú (kazateľskú a pod.) činnosť v cirkvách a náboženských spoločnostiach môžu vyvíjať len osoby, ktoré majú na to štátny súhlas a ktoré vykonávajú sľub. Znenie sľubu určí vláda nariadením.

(2) Každé ustanovenie (voľba, vymenovanie) týchto osôb vyžaduje predchádzajúci súhlas štátu.

(3) Uprázdnené miesta treba obsadiť najneskoršie do 30 dní. Ak sa tak nestane, môže štát urobiť potrebné opatrenia na zaistenie riadneho chodu duchovnej správy, cirkevnej administratívy alebo výchovy duchovných.

Štát si paragrafom 7 legalizoval možnosť zbaviť kňaza (kazateľa) i biskupa štátneho súhlasu, kedykoľvek sa mu zachcelo. Na rozhodnutie nebol potrebný súd alebo disciplinárne konanie a voči rozhodnutiu sa nebolo možné odvolať. Štátny súhlas bol odoberaný pod rôznymi zámienkami kňazom, ktorí sa intenzívne venovali pastoračnej službe a prehlbovali zbožnosť veriach, čo sa prejavovalo aj vo zvýšenej návštevnosti chrámov. O štátny súhlas prišiel v roku 1985 otec Anton Srholec s odôvodnením, že jeho činnosť sa nezhoduje s predstavou cirkevného odboru. Pracoval ako skladník v ružinovskej nemocnici a potom v Doprastave. Jedným zo známych prípadov bol aj neskorší kardinál Miloslav Vlk, ktorému bol v roku 1978 odobratý štátny súhlas, a on sa živil ako umývač okien a archivár v Prahe.

Kňazi, ktorí vykonávali duchovenskú činnosť bez štátneho súhlasu, čelili po odhalení súdnym procesom za „ma-

renie štátneho dozoru nad cirkvami“. Vo väzení sa o tom s nadhľadom bavili, že sedia za „Maru“. Tomuto ohrozeniu čelili naši kňazi od roku 1950 do roku 1968, keď po vystahovaní z východného Slovenska



Prešovský sobor o likvidácii Gréckokatolíckej cirkvi v ČSR (1950)

a napriek zákazu navštevovali veriach, vysluhovali sviatosti a vykonávali svoje kňazské povinnosti. Pritom v päťdesiatych rokoch porušovanie § 7 kvalifikovali súdy ako velezradu. Viacerí otcovia boli odsúdení, napr. Ján Hirka, Ivan Ljavinec, Miron Petrašovič a Teodor Rojkovič. Okrem kňazov sa vo väzení za nepovolenú duchovenskú činnosť ocitli stovky veriach, a to len preto, lebo predčítali z Biblie, spoločne sa modlili alebo viedli náboženské krúžky. Okrem rímskokatolíkov a gréckokatolíkov boli takto postihovaní jehovisti a členovia rôznych siekt.

Československí biskupi reagovali už 21. októbra petíciou proti tzv. cirkevným zákonom a žiadali ich revíziu, lebo rušivo

svobodu Cirkve, svobodu v administratívě, v organizaci, učení, v duchovní správě.“

Trvalo štyridsať rokov, kým sa oprávnená požiadavka biskupov o slobodu naplnila po novembri 1989. Zákon o hospodárskom zabezpečení Cirkvi č. 218/1949 bol dlho súčasťou právneho poriadku v našej krajine, ale v januári 1990 boli upravené paragrafy 1 – 2 a § 7 bol zo zákona odstránený. Na Slovensku bol 18. novembra 2019 prijatý zákon o finančnej podpore činnosti cirkvi a náboženských spoločností č. 370/2019 Z. z. s účinnosťou od 1. januára 2020, čím starý komunistický zákon konečne po skoro tridsiatich rokoch slobody prestal platiť.



Ivan Pančura

VLADYKA JONÁŠ PRVÝKRÁT NAVŠTÍVIL BUKOVÚ HÔRKU

BUKOVÁ HÔRKA ■ V posledný júlový víkend sa na pútnickom mieste Buková hôrka v okrese Stropkov uskutočnil archieparchiálny odpust Premenenia Pána aj s posvätením starodávneho ikonostasu. Odpustová slávnosť sa začala v sobotu 27. júla molebenom, ružencom, svätením vody, veľkou večierňou s litiou a svätou liturgiou, po ktorej nasledovalo posvätenie ovocia a medu. V nedeľu po modlitbe ruženca a utierni privítali otcovia baziliáni vладыку Jonáša, prešovského arcibiskupa metropolitu. Vladyka

Jonáš sa veriacim v kázni prihovoril taktiež v rusinskom jazyku.

Pred samotným začiatkom slávnostnej liturgie vladyka Jonáš posvätil zreštaurovaný ikonostas. Po vyše deviatich rokoch v reštaurátorských dielňach v Bratislave a Levoči sa ikonostas vrátil domov a bol inštalovaný na svoje pôvodné miesto.

Tento ikonostas je podľa rôznych zdrojov datovaný do roku 1783. Rok 1746, ktorý sa často v súvislosti s ikonostasom v médiách objavuje, je napísaný na zadnej strane architektonického rámu prestolu

s obojstrannou ikonou, ktorá pochádza z dreveného chrámu, ktorý tu stál ešte v roku 1736. Reštaurátori sa svojimi prácami dostali až po úplne prvú vrstvu farieb a pútnici tak môžu vidieť originálny ikonostas – rovnaký, aký videli aj veriaci v roku 1783. Odpust na Bukovej hôrke navštívilo výnimočne veľké množstvo pútnikov z blízkeho i ďalekého okolia. Po dlhých rokoch bolo opäť vidno organizované zájazdové autobusy a niektorí pamätníci si také množstvo pútnikov za posledných tridsať rokov nepamätali. (Anna Zamutovská)



Nikolas Fečunda

POPRADSKÁ MLÁDEŽ NA LETNOM TÁBORE

OSTURŇA ■ Mladí z farnosti Poprad znovuobnovili letné stretnutie mládeže Popradského protopresbyterátu, známe pod názvom *Tábor archanjela Michala (TAM)* pre deti vo veku 10 – 15 rokov. Učinili to 2. – 4. augusta po šesťročnej pauze. Tridsaťdva účastníkov sa stretlo v rázovitej obci Osturňa pod Belianskymi Tatrami. Tábor sa niesol v duchu hesla „výzbroj spásy“. Účastníkov čakal bohatý program v podobe piesní a tancov, katechéz otca Petra Koršňaka a otca Dominika Petrika, prác v skupinkách a hier. Témami jednotlivých katechéz a aktivít boli opasok pravdy, pancier spravodlivosti, obuv evanjelia a štít viery. Duchovný program odštartoval otec Gabriel Szekély božskou liturgiou s panychídou za zosnulého syna otca Patrika, čím sa zvýraznila jeho neodmysliteľná zásluha pri zakladaní TAM. Deti okúsili bohatstvo východného obradu počas slávení polnočnice a veľkej večierne. Stretnutie vyvrcholilo archijerejskou svätou liturgiou, ktorú slúžil vladyka Milan Lach, bratislavský pomocný biskup. V závere sa veriaci z celého dekanátu bratsky obohatili pri spoločnom agapé. (Nikolas Fečunda)

AUGUSTOVÁ FATIMSKÁ SOBOTA

KLOKOČOV ■ V sobotu 3. augusta sa v Klokočove konala fatimská sobota. Slávnosť sa začala modlitbou ruženca, ktorú viedli veriaci Trebišovského dekanátu, a pokračovala modlitbou tretej hodinky a katechézou otca Petra Labaniča. Ponúkol odpoveď na otázku, ako sa máme modliť. Vyzdvihol modlitbu žalmov, priblížil ich históriu a pôvod, ich rozmanitosť, a poukázal na to, že žalmy sú stálou súčasťou liturgie. Slávnosť pokračovala archijerejskou svätou liturgiou, ktorej predsedal vladyka Cyril Vasil'. V homílii poukázal na dôležitosť témy vzťahov a jej aktuálnosť hlavne medzi mladými, ale aj v spoločnosti vôbec. Vyzdvihol, že pravý vzťah sa začína až manželskou láskou, ktorá je životným postojom, a nie zamilovanosťou či vášňou. (Marcel Ublanský)

STRETNUTIE V SULÍNE

SULÍN ■ V nedeľu 4. augusta sa v gréckokatolíckej farnosti Sulín konal 7. ročník cezhraničného stretnutia Sulín – Zegiestow. Stretnutie sa organizuje pri lávke, ktorá spája spomínané obce. Podujatie je sprevádzané bohatým kultúrnym programom, občerstvením a atrakciami pre deti. Dôvodom konania týchto stretnutí je spájanie ľudí. Celé stretnutie sa začína pri obraze Božieho milosrdenstva na slovenskej strane spoločnou modlitbou Korunky k Božiemu milosrdenstvu, a to striedavo v slovenskom a poľskom jazyku. Na stretnutí sa zúčastňujú a modlitbu vedú miestni kňazi. Z farnosti Sulín otec Pavel Sirotňák a z Farnosti sv. Anny v Zegiestowe otec Krzysztof Dynarowicz. Každým rokom sa počet účastníkov stretnutia znásobuje. (Pavel Sirotňák)



Petr Labaš

V TORYSKÁCH ĎAKOVALI S VLADYKOM JONÁŠOM

TORYSKY ■ Obec Torysky v okrese Levoča si tento rok pripomína vzácne jubileum. Prvé zmienky o obci v Levočských vrchoch siahajú do roku 1284. Pri príležitosti 740. výročia vzniku Torysiak si rodáci 3. augusta pripravili bohatý duchovno-kultúrny program. Vzácnym hosťom osláv bol vladyka Jonáš Maxim, rodák zo susednej obce Oľšavica a prešovský arcibiskup metropolita, ktorý prijal pozvanie slúžiť slávnostnú svätú liturgiu v miestnom chráme. Napriek daždivému počasiu nič neubralo na kráse modlitby a spevu, sprievodu a krojov miestnych, ktorí zdobili slávnosť počas celého dňa. Vladyka v homílii pripomenul, že 740 rokov v živote obce a farnosti je pomerne dlhý čas, za ktorý sa vystriedalo približne dvadsaťdva generácií. A vzhľadom na fakt, že mnohé obce postupne vymierajú, no cerkev v Toryskách bola plná veriacich, upriamil pozornosť na skutočnosť Božej dobroty. Popoludní program pokračoval krojovaným sprievodom cez obec a pestrým kultúrnym programom v miestnom dome kultúry, kde sa predstavili desiatky účinkujúcich a vychutnať si ho prišli stovky domácich i cezpoľných. (Mária Dudová-Bašistová)



Miroslav Hamarčák

LETNÝ TÁBOR PREMENENÍ V BUKOVEJ HÔRKE

BUKOVÁ HÔRKA ■ 7. až 9. augusta 2024 sa v malebnom prostredí Bukovej hôrky uskutočnil letný tábor *Premenení*, ktorý privítal stovku detí vo veku od 7 do 14 rokov. Tento ročník s témou *Doba ľadová* priniesol množstvo zábavy, dobrodružstiev a duchovného obohatenia. Hlavným mottom bol biblický verš „V nádeji sa radujte!“ (Rim 12, 12) Program bol pestrý a zahŕňoval turistiku, večerné aktivity, sväté liturgie, podnetné katechézy a mnoho iného. Vznikol vďaka spolupráci ochotných kňazov, horlivých animátorov, sponzorov, darcov či dobrodincov a iba z Božej milosti a lásky. Letný tábor na Bukovej hôrke opäť potvrdil svoju výnimočnosť a stal sa miestom, kde deti zažili čas plný dobrodružstiev a nových priateľstiev v pravej radosťi a nádeji, ktorej tvorcom a strojom je jedine Boh. (Miroslav Hamarčák)

SIGORD ■ Posledný víkend, teda od 26. do 28. júla, sa na Sigorde konala víkendová akcia pre rómskych chlapcov z obce Červenica. Počas víkendu zažili chlapci mnoho zaujímavých aktivít, hier a počuli aj veľa povzbudzujúcich slov. Všetci spoločne takisto slávil aj svätú liturgiu. Otec Martin Mekel chlapcov povzbudil slovom o odpustení a zmierení, pričom apeloval na svätú spoveď. Chlapci sa zúčastnili aj na hudobnom workshope, ktorý viedli Lukáš Goroľ a Jožko Duda. Tí im dali praktické hudobné rady, ktoré chlapci budú môcť kedykoľvek využiť. Spoločne sa naučili hrať aj nové chváľové piesne. (GRM)

SLOVENSKO ■ Slovenská katolícka charita bojuje proti plytvaniu potravinami a iniciovala začiatkom augusta vznik *Platformy potravinovej pomoci Slovensko*. Organizácie presadzujú férový a efektívny systém redistribúcie potravinových prebytkov na celom území Slovenska. Podľa charity treba aj v téme plytvania potravinami začať meniť veci od seba. Samotný boj proti plytvaniu potravinami je hlavne o tom, aby sa tie potraviny, ktoré sa nespotrebojú, dostali k tým ľuďom, ktorí ich skutočne potrebujú. Víziou alebo cieľom projektu je zmeniť Slovensko na krajinu, ktorá by bola bez potravinového odpadu a hladu. Viac informácií možno nájsť na webovej stránke *Platformy potravinovej pomoci Slovensko* a charity. (Rádio Lumen)

GABOLTOV ■ 4. augusta, v prvú augustovú nedeľu, sa uskutočnila v poradí už 30. rómska púť na jednom z najvýznamnejších pútnických miest košickej arcidiecézy – v Gaboltove. Tohtoročná púť sa niesla v téme vďačnosti za osobnosti, ktoré sa spolupodieľali na rozvoji rómskych misií a pastorácie Rómov a za všetkých, ktorí svojim aktívnym prístupom prinášajú dobro vo svojej komunite. Počas programu sa predstavili viaceré rómske pastoračné diela. Spevom, tancom, divadlom i slovom prezentovali svoju prácu. (TK KBS)

SLOVENSKO ■ V pondelok 5. augusta bola zverejnená pieseň *Každý je vzácný*, ktorá je oficiálnou hymnou Národného pochodu za život. Autorom je Peter Křemen, ktorý ju naspieval spolu so speváčkou Lenkou Radvanskou. Pieseň, ktorá vznikla začiatkom roka, vyjadruje nádej na premenu srdc v oblasti ochrany ľudského života. Vo videoklipe vystupujú rôzne verejné osobnosti a odborníci, napríklad biskup Marek Forgáč, gynekologička Magdaléna Gerová, speváčka Monika Ližbetinová, ale aj známa rehoľná sestra Lamiya Jalilová, kresťanskí lídri Branislav Letko, sestra Helena Torkošová, Marián Lipovský, manželia Hoxarovci, Andrea Mikolášiková, Renáta Ocilková a ďalší. Pozývajú všetkých ľudí s otvoreným srdcom byť hlasom tých, ktorí hlas nemajú. (Patrik Daniška)

MOŠOVCE ■ V prostredí Mošoviec sa tento rok koná významná skautská udalosť – *Stredo európske Jamboree 2024* (CEJ). Od 2. do 9. augusta sa tu zišli stovky skautov zo Slovenska, Česka, Maďarska, Poľska a ďalších krajín nielen strednej Európy, aby spoločne strávili týždeň plný dobrodružstiev, vzdelávania a medzinárodného priateľstva. Cieľom podujatia bolo podporiť medzinárodné porozumenie a spoluprácu medzi mladými ľuďmi z rôznych kultúr a národov. (TK KBS)

PREŠOV ■ Na sviatok Premenenia Pána 6. augusta, v závere archijerejskej svätej liturgie, vладыka Jonáš požehnal prvotiny ovocia a zeleniny, a med. Túto tradíciu prevzali prvé kresťanské komunity zo Starého zákona, ktorý predpisoval priniesť do chrámu prvotiny úrody. Aj keď táto obyčaj u nás nebola veľmi rozšírená, v posledných rokoch nachádza svoje miesto a teší sa veľkej obľube medzi duchovenstvom a veriacimi. Modlitby na požehnanie ovocia oslavujú veľkú štedrosť a dobrotu Boha, ktorý doprial človeku dožiť sa úrody a tešiť sa z námahy svojich rúk. Taktiež v nich zaznieva prosba k Bohu za všetkých, ktorí z požehnaných prvotín budú požívať, aby im slúžili na zdravie tela, posilnenie vo viere v toho, ktorý je nezmerateľný v láske a neopísateľný v štedrosti. (M. Pavliško)

ZOMREL MICHAL POVAŽAN

BRATISLAVA ■ 20. augusta zomrel po ťažkej chorobe vo veku 43 rokov Michal Považan, stály prispievateľ časopisu Slovo. Michal Považan sa narodil 6. júna 1981 v Banskej Bystrici. V roku 2004 ukončil magisterské vzdelanie v odbore právo na Právnickej fakulte a v roku 2007 v odbore politológia na Filozofickej fakulte Univerzity Komenského (UK) v Bratislave. V roku 2012 získal doktorát (PhD.) v odbore teória a dejiny štátu a práva na Právnickej fakulte UK v Bratislave, kde následne pôsobil ako odborný asistent. Je spoluautorom monografie *Dejiny prokuratúry na Slovensku*. V rokoch 2008 až 2010 bol výkonným riaditeľom Akademickkej rankingovej a ratingovej agentúry ARRA, kde pôsobil už od roku 2007. Neskôr pôsobil ako prezident Asociácie pre podporu projektov spolupráce verejného a súkromného sektora. V roku 2012 bol riaditeľom Pôžičkového fondu pre začínajúcich pedagógov. Zároveň bol členom Spoločenstva Ladislava Hanusa, Kolégia Antona Neuwirtha a predsedníctva Európskeho kresťanského politického hnutia (ECPM).

Michal Považan, rodák z Krupiny, bol poslaneckým asistentom a neskôr kancelárom predsedníčky Kresťanskej únie Anny Záborskej, keď bola splnomocnenkyňou vlády pre ochranu slobody vierovyznania a presvedčenia (2021 – 2023) a v tohtoročných voľbách kandidoval do europarlamentu. Od roku 2023 pravidelne aj napriek zhoršenému zdravotnému stavu prispieval do časopisu Slovo. Zároveň bol prispievateľom do časopisov Štandard a Postoj. Zanechal po sebe manželku a tri deti. *Večná mu pamiatka!* (Juraj Gradoš)



Marko Daňo

DO ŠAŠOVEJ PUTOVALI STOVKY VERIACICH

ŠAŠOVÁ ■ Druhý augustový víkend sa konala odpustová slávnosť na najstaršom pútnickom mieste Prešovskej archieparchie – v Šašovej. Program sa začal v sobotu podvečer privítaním všetkých pútnikov miestnym farárom otcom Radoslavom Tóthom. Následný sprievod ku kaplnke, kde vyvierá prameň Presvätej Bohorodičky, bol zavŕšený obradom posviacky vody vладыkom Jonášom Maximom. Sobotňajší program pokračoval veľkou večernou s litiou, spojenou s uložením do hrobu a vyvrcholil večernou archijerejskou svätou liturgiou. Po svätej liturgii nasledovala panychída, modlitba za zosnulých pútnikov a prezentácia činnosti Gréckokatolíckej charity v Bardejove. Vrcholom odpustovej slávnosti bola nedeľná svätá božská liturgia, ktorú slávil otec Michal Onderko ml., bardejovský protopresbyter. (Tobiáš Maňko)

PONDELOK**2. september****Mučeník Mamant**

... a prosili ho, aby sa smeli dotknúť aspoň obruby jeho odevu. (Mk 6, 56)

Mal som možnosť vidieť peknú fotografiu, na ktorej bol zachytený sv. Ján Pavol II.

z návštevy istej krajiny. Záber ukazuje, ako sa pápež prechádza po vyvýšenom móle medzi veriacimi, ktorí natáhajú ruky, aby sa ho dotkli. Veľa párov rúk a medzi nimi jeden šťastlivec, ktorému sa podarí chytiť aspoň spodnú časť jeho odevu. Aj vtedy sa ľudia túžili dotknúť Ježiša, lebo vedeli, že nebudú odmietnutí, ale uzdravení. Preto sa neodvracajme od toho, ktorý svojou obrubou milosrdenstva zahŕňa celý svet.

Liturgia: Gal 4, 28 – 5, 10, zač. 211; Mk 6, 54 – 7, 8, zač. 27; každod. antifóny; menl. časti z pondelka (HS: 154; PZ: 108; HP: 109)

UTOROK**3. september****Hieromučeník Antim**

Božie prikázanie opúšťate a držíte sa ľudských obyčajov. (Mk 7, 8)

Každá karta má dve strany – z jednej je jasne čitateľná a poukazuje na svoju váhu, tá druhá je pri všetkých kartách rovnaká. Pán Ježiš nám do vrečka nášho života ponúka jasne čitateľné karty, ktorými sú Božie zákony a prikázania na každom mieste a v každom čase, počnúc a končiac najväčším prikázáním lásky. Tá nečitateľná časť sa nám môže zdať tou schodnejšou, lebo nedefinuje vážnosť, a tak si vieme na ňu prilepiť obyčaje, ktorými sú porekadlá, príslovia, rôzne sviatky, čo sa môže a čo nie v dané dni robiť, jesť. Dávajme si pozor, aby naše srdce nezostalo ďaleko od Boha.

Liturgia: Gal 5, 11 – 21, zač. 212; Mk 7, 5 – 16, zač. 28; každodenné antifóny; menlivé časti z utorka (HS: 155; PZ: 109; HP: 110)

STREDA**4. september****Hieromučeník Babylas**

Tým vyhlásil všetky jedlá za čisté. (Mk 7, 19)

Dodnes je veľa orientálnych krajín, kde náboženská kultúra určuje, ktoré druhy jedál sa smú alebo nesmú požívať. Bud' smieš, alebo nie! Keď Pán Ježiš povedal učeníkom: „Tak ani vy nechápete?“, vyhlásil všetky jedlá za čisté. Pre učeníkov to nebolo zrejme ľahké, keď od malička boli vychovávaní v selektovaní pokrmov. Pán Ježiš mocou slova robí zmenu v ich návykoch a zároveň poukazuje na vážnejšiu hrozbu, akým je jedlo. To myšlienka je tým, čo ťa poškrvni! Nemôžeme ju vidieť, cítiť, zväžiť či ochutnať, až kým sa nezrodí

v podobe skutku v realite zla. Boh nás nebude súdiť pre stravovacie návyky, ale pre návyky zotrúvania v hriechu.

Liturgia: Gal 6, 2 – 10, zač. 214; Mk 7, 14 – 24a, zač. 29; každodenné antifóny; menlivé časti zo stredy (HS: 156; PZ: 111; HP: 112)

ŠTVRTOK**5. september****Prorok Zachariáš**

Žena bola Grékyňa, rodom Sýrofeničanka. (Mk 7, 26)

Medzi nami sa pohybujú typy veriacich ľudí, ktorí sa cítia možno menejcenní pre svoj vlašný náboženský život, a preto sa zvyknú vyjadriť slovami: „Na mňa už Pán Boh zabudol!“ Vo chvíli, keď sa Ježiš narodil, našiel každého človeka a na kríži spasil. On svoje pozemské dielo dokončil. V dnešnom evanjeliu Ježiš prirovná dieťa gréckej ženy k šteňaťu. Ona vie, že nemá židovský pôvod, čo by ju v našej ľudskej rovine znevýhodňovalo, ale Kristus volá všetkých, ktorí ho chcú hľadať. Sýrofeničanka sa neurazila, ba naopak, vyjadrila svoju spolupatričnosť k Ježišovi. Preto nemajme pocit, že na nás Ježiš zabudol, veď vieme, kde ho môžeme nájsť.

Liturgia: Ef 1, 1 – 9a, zač. 216; Mk 7, 24 – 30, zač. 30; každodenné antifóny; menlivé časti zo štvrtka (HS: 157; PZ: 112; HP: 113)

PIATOK**6. september****Spomienka na zázrak archanjela Michala v Kolosách**

Kto ich môže nasýtiť chlebom tu na púšti a ako? (Mk 8, 4)

Prvé dve zo šiestich hlavných právd hovoria o jedinom Bohu v troch osobách. Aj dnes tu máme jeden pravý chlieb, ktorým je Kristus. Čítanie evanjelia nás prenáša do pohanského kraja Desatmestia (Dekapolis) a k jeho majoritnej skupine pohanov. Ich život bez Krista obrazne znázorňuje púšť, no oni sú tri dni nasycovaní jediným pravým chlebom. Iba Ježiš je pravý chlieb, ktorý aj náš často vyprahnutý duchovný život nasýti a dáva mu zakvitnúť.

Liturgia: Ef 1, 7 – 17, zač. 217; Mk 8, 1 – 10, zač. 32; každodenné antifóny; menlivé časti z piatka; zdržanlivosť od mäsa (HS: 159; PZ: 114; HP: 114)

SOBOTA**7. september****Sobota pred Povýšením**

Obdobie pred sviatkom Narodenia Presvätej Bohorodičky. Mučeník Sózont

Kto neberie svoj kríž a nenasleduje ma, nie ma hoden. (Mt 10, 38)

Neviem si predstaviť človeka, ktorý prechádza skúškou životného kríža, aby s radosťou zvolal hurá. Ak by to tak fungovalo, azda by neexistovala tajomná otázka prečo. Nuž preto, lebo iba Ježiš vedel, prečo dobrovoľne podstupuje ťarchu kríža – kvôli neopísateľnej láske k človeku. Slabý odvar Kristovej lásky ochutnávame aj my k našim blízkym. Pán Ježiš nám ich nezakazuje milovať, ale napomína nás nezabúdať na toho, kto nám ich daroval.

Liturgia: 1 Kor 2, 6 – 9, zač. 126; Mt 10, 37 – 11, 1, zač. 39 (sobota pred Povýšením); 1 Kor 10, 23 – 28, zač. 146; Mt 24, 34 – 44, zač. 101 (radové); predobrazujúce antifóny a blaženstvá; tropár a kondak z obdobia pred sviatkom; prokimen a Aleluja zo soboty pred Povýšením; pričasten zo soboty (HS: 263, 267, 161; PZ: 233, 238, 115; HP: 249, 254, 115)

NEDEĽA**8. september****Nedeľa pred Povýšením****16. nedeľa po Päťdesiatnici****Narodenie Presvätej Bohorodičky**

Nik nevystúpil do neba, iba ten, čo zostúpil z neba, Syn človeka. (Jn 3, 13)

Pri týchto slovách sa môže zdať, že nebo je prázdne a je tam iba Syn, ktorý sa vracia k Otcovi v spoločenstve so Svätým Duchom. Ale vieme, že nebo je plné anjelov, archanjelov, patriarchov, prorokov. S nimi je tam aj telom vzatá Bohorodička a Eliáš. Beztelesné sily neprestajne slúžia Bohu a z času na čas boli poslaní zvestovať spravodlivým poslanstvo. Ostatní spravodliví a bohobojní boli viazaní pozemským počiatkom života, ktorí prežili bohobojne a s nádejou na nekonečné spoločenstvo s Bohom. Mojžišovi Boh povedal: vyzdvihni medeného hada a každý hadom uštipnutý, kto sa na neho s vierou pozrie, bude žiť. Syn Boží zostúpil z neba, aby bol vyzdvihnutý na kríži a aby nám ponúkol vstupenku do neba. Potrebujeme už len jedno, a to s vierou pozeráť na Syna Božieho, ktorý mal moc z neba zostúpiť a vystúpiť a moc vziať si život a zasa si ho dať.

Liturgia: Gal 6, 11 – 18, zač. 215; Jn 3, 13 – 17, zač. 9 (Nedeľa pred Povýšením); 2 Kor 6, 1 – 10, zač. 181; Mt 25, 14 – 30, zač. 105 (radové); Flp 2, 5 – 11, zač. 240; Lk 10, 38 – 42; 11, 27 – 28, zač. 54; predobrazujúce antifóny a blaženstvá; tropár zo 7. hlasu, a zo sviatku Narodenia, Sláva: kondak z hlasu, I teraz: zo sviatku Narodenia; prokimen, Aleluja a pričasten z Nedele pred Povýšením a zo sviatku Narodenia (HS: 150, 264, 268; PZ: 104, 234, 238; HP: 105, 250, 255)

PONDELOK**9. september**

Obdobie po sviatku Narodenia Presvätej Bohorodičky
Spravodliví Pánovi predkovia Joachim a Anna

Mnohí ho okríkali, aby mlčal... (Mk 10, 48)
 Hovorí sa, že mlčať je zlato. V mnohých prípadoch takéto pravidlo môže byť „vyvážené zlatom“. Ak sme ticho, nestrháme na seba pozornosť, môžeme pôsobiť rozvážne, nič tým nepokazíme, no ovocie takéhoto smerovania neprináša obzvlášť veľký úžitok ani pre jedinca, ani pre rodinu, ani pre spoločnosť. Slepý Bartimej zvolí pravý opak ticha – hlasno kričí. Povedal si, že Ježiša nemôže vidieť, ale on ho môže počuť. Mnohí sa báli, že mu Ježiš daruje všetko svoje milosrdenstvo i lásku a pre nich už nezostane. Otázne je, či aj zdraví od Ježiša niečo žiadali, alebo sa len s hnevom zamerali na prosiaceho žobráka.
Liturgia: Ef 1, 22 – 2, 3, zač. 219; Mk 10, 46 – 52, zač. 48 (radové); Gal 4, 22b – 31, zač. 210b; Lk 8, 16 – 21, zač. 36 (svätcom); predobrazujúce antifóny a blaženstvá; menlivé časti z Narodenia a o spravodlivých (HS: 265; PZ: 234; HP: 252)

UTOROK**10. september**

Mučenie Ménodora, Métrodora a Nymfodora

Keď ráno išli popri figovníku, videli, že vyschol... (Mk 11, 20)

Z dnešného evanjelia môžeme vnímať dve časti neobyčajnej udalosti: prekliatie figovníka a vyčistenie chrámu. Prekliatie figovníka bolo hraným podobenstvom vzáľhujúcim sa na vyčistenie chrámu. Chrám je považovaný za miesto bohoslužby, no skutočná bohoslužba sa vytratila. Figovník poukazoval na príslub ovocia, ale neurodil žiadne. Ježiš dal najavo svoj hnev na náboženský život bez skutočnej podstaty. Keď predstierame vieru bez toho, aby sme ju uvádzali do praxe, sme ako figovník, ktorý vynášali ovocie pre Božie kráľovstvo.
Liturgia: Ef 2, 19 – 3, 7, zač. 222; Mk 11, 11 – 23, zač. 50; predobrazujúce antifóny a blaženstvá; menlivé časti z Narodenia (HS: 264; PZ: 234; HP: 250)

STREDA**11. september**

Prepodobná Teodora Alexandrijská

Verte, že všetko, o čo v modlitbe prosíte, dostanete... (Mk 11, 24)

Ježiš sa v Getsemanskej záhrade modlil: „Abba, Otče! Tebe je všetko možné... No nie, čo ja chcem, ale čo ty.“ (Mk 14, 36)

Keď sa modlíme, sme často motivovaní vlastnými záujmami a túžbami. Dobre sa nám počúva, že môžeme mať všetko. Ježiš sa však modlil a pamätal na Božie záujmy. Pouvažujme, či sú naše modlitby zamerané na naše alebo Božie záujmy.

Liturgia: Ef 3, 8 – 21, zač. 223; Mk 11, 23 – 26, zač. 51; menlivé časti ako 10. septembra (HS: 264; PZ: 234; HP: 250)

ŠTVRTOK**12. september**

Zakorenenie sviatku Narodenia Presvätej Bohorodičky

A kto ti dal moc, aby si to robil?

(Mk 11, 28)

Náboženský vodcovia sa pýtali Ježiša, kto mu dal právo vyhnať kupcov a peňazomencov. Tou otázkou ho chceli nachytať. Keby Ježiš povedal, že túto úlohu dostal od Boha, obvinili by ho z rúhania. Keby povedal, že to urobil zo svojej vlastnej iniciatívy, označili by ho za fanatika. Aby Ježiš odhalil ich skutočné pohnútky, dal im protiotázku o Jánovi Krstiteľovi. Reakcia náboženských predstaviteľov dokázala, že ich pravda vôbec nezaujímal. Jednoducho sa chceli Ježiša zbaviť, pretože podceňoval ich autoritu.

Liturgia: Ef 4, 14 – 19, zač. 225; Mk 11, 27 – 33, zač. 52; menlivé časti ako 10. septembra (HS: 264; PZ: 234; HP: 250)

PIATOK**13. september**

Pamiatka založenia Chrámu vzkriesenia

Obdobie pred sviatkom Povýšenia úctyhodného a životodarného Kríža Hieromučeník Kornélius

Za koho pokladajú ľudia Syna človeka? (Mt 16, 13)

Ak by sme vykonali túto anketu medzi ľuďmi dnes, možno by sme boli prekvapení pestrosťou odpovedí. Nevieť. Nezáujma ma to. To je kto? Nepoznám. Atd'. Áno, aj vo chvíli, keď dal Ježiš učeníkom túto otázku, zreprodukovali verejnú mienku. No keď sa opýtal to isté ich, odpovedi sa ujal Šimon Peter a vyslovil vetu s nadľudským obsahom, ktorá bola akoby zriaďovacím dekrétom Cirkvi určujúcim jej práva a moc. Aj my stojíme na tejto „Skale“, preto neváhajte svedčiť o tom, že Kristus je náš Pán a Boh.

Liturgia: Hebr 3, 1 – 4, zač. 307; Mt 16, 13 – 18, zač. 67 (zal. chrámu); Ef 4, 17 – 25a, zač. 226; Mk 12, 1 – 12, zač. 53 (radové); 1 Kor 14, 20 – 25, zač. 156; Mt 25, 1 – 13, zač. 104 (radové z nasledujúceho dňa); predobrazujúce antifóny a blaženstvá; tropár Založenia chrámu a obdobia pred sviatkom,

Sláva, I teraz, kondak Založenia chrámu; ostatné zo Zloženia chrámu; zdržanlivosť od mäsa (HS: 269; PZ: 239; HP: 256)

SOBOTA**14. september**

Povýšenie úctyhodného a životodarného Kríža

Pilát vyhotovil aj nápis a pripevnil ho na kríž. (Jn 19, 19)

Nájdu sa silne islamské krajiny, kde je akotak tolerovaná sloboda iného vierovyznania. Percento týchto veriacich je veľmi malé, no najst' ich nie je až také ťažké, lebo sa pomerne všetci dávajú označiť na viditeľnej časti tela symbolom kríža. A tak každý, kto ich stretne, vie, do akej skupiny veriacich patria, v koho a v čo veria. Dnešné evanjelium nám ponúka stret dvoch kultúr aj náboženstiev. Jedni kričia: my nesmieme usmrtiť, ale vy môžete! Pilát hovorí: „Vášho kráľa mám ukrižovať?“ My nemáme kráľa, ale cisára! Môžeme vycítiť, že zrazu náboženské zákony a politická kultúra sa zmieta vo víre chaosu, a to pre jediný cieľ: Preč s ním! Ukrižuj ho! Paradoxom sa pre veľkňazov a podnietený dav stal nápis: Ježiš Nazaretský, židovský kráľ. Kvôli tomuto sa to celé divadlo začalo a teraz visí na správnom kríži – na kríži spásy. Kríž a na ňom Ježiš je čitateľným znakom pre celý svet.

Liturgia: 1 Kor 1, 18 – 24, zač. 125; Jn 19, 6 – 11a, 13 – 20, 25 – 28a, 30b – 35a, zač. 60 (Krížu); menl. časti zo sviatku Povýšenia Kríža; myrovanie; odporúčaný sviatok; **zdržanl. od mäsa** (HS: 270; PZ: 241; HP: 257)

NEDEĽA**15. september**

Nedeľa po Povýšení

17. nedeľa po Päťdesiatnici

Presväta Bohorodička Spolustrpiteľka

A od tej hodiny si ju učeník vzal k sebe. (Jn 19, 27)

V každej sfére nášho spoločenského života, či už ide o kultúru, školstvo, zdravotníctvo, politickú scénu, alebo Cirkev, fungujú rôzne „odovzdávania“. Odovzdávame si ocenenie, diplom, medailu, povýšenie. A tak sa náležitá zásluha stáva súčasťou nášho života. Ak by dnes Pán Ježiš nemal pribité ruky, možno by chytil učeníka a priviedol ho k svojej Matke, a odovzdávanie Bohorodičky by nebolo také bolestivé. Ježiš z kríža však objíma všetkých nás, ktorí sa často ocitáme v neľahkých životných skúškach, v ktorých pociťujeme samotu, stratu, odmietnutie, zradu či zlyhanie zdravia, a vtedy trpíme spolu s našimi blízkymi. Aj Bohorodička je dnes spolustrpiteľkou so svojím Synom. Preto ju s pokorou a vďa-

kou prijmime ako učeník, ktorý si ju vzal k sebe, aby aj pre nás bola oporou a nádejou v neľahkých časoch nášho života.

Liturgia: Gal 2, 16 – 20, zač. 203; Mk 8, 34b – 9, 1, zač. 37 (ned. po Povýšení); 2 Kor 6, 16b – 7, 1, zač. 182b; Mt 15, 21 – 28, zač. 62 (radové); Flp 2, 5 – 11, zač. 240; Jn 19, 25 – 27, zač. 61; predobr. antifóny a blaženstvá; tropár z 8. hlasu o Kríži a o Spolutrpiteľke; kondak z hlasu *Sláva: o Kríži, I teraz: o Spolutrpiteľke*; namiesto *Svätý Bože* sa spieva *Tvojmu Krížu*; ostatné z nedele a z Povýšenia, a o Spolutrpiteľke; namiesto *Dôstojné je...* sa spieva *Zveľebuj* a irmos (HS: 152, 273; PZ: 106, 241; HP: 107, 257)

PONDELOK 16. september

Veľkomočenica Eufémia

Hnevajte sa, ale nehrešte! (Ef 4, 26)

Sv. Pavol v Liste Efezanom píše, že by sme sa nemali hnevať, zdôrazňuje však, že je dôležité, aby sme so svojim hnevom správne naložili. Neuvážene ventilovaný hnev môže zraniť druhých ľudí a poškodiť vzťahy. Ak bude hnev zabarikádovaný v našom vnútri, môže vyvolať horkosť a zničiť nás. Pokiaľ budeme svoj hnev živiť, doprajeme miesto diablu a on nás bude môcť rozoštváť. Hneváš sa? Čo môžeš urobiť pre vyriešenie sporu? Ak máš konflikt, skús ho začať riešiť.

Liturgia: Ef 4, 25 – 32, zač. 227; Lk 3, 19 – 22, zač. 10; predobrazujúce antifóny a blaženstvá (alebo prvá a druhá antifóna zo sviatku a tretia každodenná s refrénom zo sviatku); menlivé časti zo sviatku Povýšenia (HS: 272; PZ: 242; HP: 259)

UTOROK 17. september

Mučenica Sofia a jej tri dcéry Viera, Nádej a Láska

... a podriadujte sa jedni druhým v bázni pred Kristom. (Ef 5, 21)

Slovo podriadenosť sa často zneužíva. Neznamená to, že sa človek stane rohožkou. Kristus, pred ktorého menom sa v úcte skloní každé koleno v nebi i na zemi, i pod zemou, podriadil svoju vôľu Otcovi, a my Kristovi robíme česť, keď sa riadime jeho príkladom. V manželskom vzťahu sú obaja partneri povolani podriaďiť sa navzájom. Podriadenosť je zriedka problémom v rodinách, kde obaja partneri majú pevný vzťah ku Kristovi a kde každému záleží na šťastí toho druhého.

Liturgia: Ef 5, 20 – 26, zač. 230; Lk 3, 23 – 4, 1, zač. 11; menlivé časti ako 16. septembra (HS: 272; PZ: 242; HP: 259)

STREDA

18. september

Prepodobný Eumenios Divotvorca

Duch ho vodil štyridsať dní po púšti a diabol ho pokúšal. (Lk 4, 1 – 2)

Keď počujeme termín slepecký vodiaci pes alebo sa nám tento obraz naskytne v reálnom živote, vzbudzuje to v nás silnú emóciu, ale aj obrovský rešpekt. Nielenže nahrádza zrak postihnutého, ale je aj jeho ochrancom a oddaným sluhom. V dnešnom evanjeliu sa stretávame s neobyčajnou silou trojediného Boha. Začiatok aj koniec textu hovorí o tom, ako Duch vodí Syna po púšti a v sile Ducha sa Syn po pokúšeniach vracia späť do Galiley. Pán Ježiš diablu odpovedá na každé lákavé pokúšenie odpoveďou, ktorú nenávidí od stvorenia. Pripomína mu, kto je ten, čo nemá počiatok ani koniec. Že je to Boh Otec, pôvodca všetkého. Prvá odpoveď znie: „Nielen z chleba žije človek, ale z každého Otcovho slova.“ Druhú: „Pánovi, svojmu Bohu (Otcovi), sa budeš klaňať...“ Tretia: „Nebudeš pokúšať Pána, svojho Boha (Ota).“ Aj my sa v živote dávame viesť, ale prosme, aby to vždy bol Duch, ktorý nás privádza ku Svetlu, a nie ten, ktorý nám zaslepjuje zrak hriechom temnoty.

Liturgia: Ef 5, 25 – 33, zač. 231; Lk 4, 1 – 15, zač. 12; menlivé časti ako 16. septembra (HS: 272; PZ: 242; HP: 259)

ŠTVRTOK

19. september

Mučeníci Trofim, Sabbatios a Dorymedont

Oči všetkých v synagóge sa upreli na neho. (Lk 4, 20)

Pri žiadnej verejnej akcii, či už ide o náboženský, alebo kultúrno-športový život, sa nevyhneme pohľadom ostatných účastníkov. Ale aj pohľad môže byť dvojaký: pohľad lásky alebo nenávisť. To všetko závisí od toho, aké slová a posolstvá vychádzajú z našich úst. Pán Ježiš dnes v synagóge oznámil posolstvo proroka Izaiáša, ktoré prináša nádej chudobným, slepým, zajatým, utlačaným. Čo iné by sme si mohli priať, veď všetci patrime do niektorej skupiny. Preto bolo namieste, že zrak všetkých spočinul na Ježišovi. Slová z jeho úst boli naozaj milé. Lenže tento zrak bol aj nejasný, zastretý, neschopný vidieť, že práve Ježiš je skutočný Pán. Prosme, aby náš pohľad na Ježiša nebol nikdy zahalený pochybnosťami či nejasnosťami.

Liturgia: Ef 5, 33 – 6, 9, zač. 232; Lk 4, 16 – 22a, zač. 13; menlivé časti ako 16. septembra (HS: 272; PZ: 242; HP: 259)

PIATOK

20. september

Veľkomočeník Eustatios a spoločníci

Keď to počuli, všetkých v synagóge zachvátil hnev. (Lk 4, 28)

Niekedy sme sa možno stretli s konštatovaním, že projekt bol vopred odsúdený na neúspech. Je to vtedy, keď je vízia nekompatibilná s realitou. Nie sú finančné prostriedky, nie je dostatok ľudských zdrojov, nie je dostatočná infraštruktúra alebo príde radikálne odmietnutie a nesúhlas verejnosti. Aj Ježiš dnes prichádza s „projektom“ Mesiáša, lenže ako je to možné? Veď ho poznáme od malička, vyrastal v Jozefovom dome! Kým sa robí? Čo nám chce nahovoriť? Diabol na seba nenecháva dlho čakať a okorení celú synagógu hnevom, ktorý prerastie až do myšlienky zhodiť Ježiša z vrchu. Ak mal Ježiš spolupracovať na projekte spásy s človekom, asi by bol odsúdený na zánik. Preto ďakujeme za jeho lásku a jeho rozhodnutie.

Liturgia: Ef 6, 18 – 24, zač. 234; Lk 4, 22 – 30, zač. 14; menl. časti ako 16. sept.; zdržanl. od mäsa (HS: 272; PZ: 242; HP: 259)

SOBOTA

21. september

Sobota po Povýšení

Zakončenie sviatku Povýšenia

... a oni žasli nad jeho učením, lebo jeho slovo malo moc. (Lk 4, 32)

Boh stvoril nebo i zem. Všetko stvoril z ničoho, a tak si stále pripomíname silu jeho slova a vôle, ktoré sú bezhraničné. Keď sa Boh rozhodne pre spásu ľudstva, aj toto je obrazom sily, keď sa Slovo telom stane. Narodenie Ježiša Krista, jeho detstvo i samotné verejné účinkovanie a učenie so sebou prinášajú množstvo nezodpovedaných otázok: Skade to má, keď sa neučil? Kto je to, že ho i more, i vietor počúvajú? Ľudia sú užasnutí nad jeho učením i slovom, ktoré mohutnou silou rozkazuje nečistým duchom. Všetko by sme mohli označiť za absolútnu dokonalosť, silu i moc toho, kto je pôvodca, akoby „projektant“ ľudstva minulých, terajších aj budúcich vekov. Aj dnes sa nájdú jedinci, ktorí cez svoje postavenie profitujú pozemskou mocou a mocou svojho slova i rozhodnutia. Takáto moc má však svoje obmedzené hranice, ktoré sa vždy končia vyrieknutím požiadavky, rozkazu, nariadenia, no všetko to potrebuje aj poslušného vykonávateľa. Dávajme si pozor, aby nás neopantala sila dočasného postavenia, ktorá sice disponuje mocou slova, ale nie tou, nad ktorou žasli všetci tí, ktorí stretli Ježiša.

Liturgia: 1 Kor 15, 39 – 45, zač. 162; Lk 4, 31 – 36, zač. 15 (radové); 1 Kor 1, 26 – 29, zač.

125b; Jn 8, 21 – 36, zač. 30 (sob. po Povýš.); menlivé časti ako 16. septembra (HS: 272; PZ: 242; HP: 259)

NEDEĽA

22. september

18. nedela po Päťdesiatnici

Hieromučeník Fókas

Hrôza sa totiž zmocnila jeho i všetkých, čo boli s ním, nad úlovkom rýb, ktoré chytili. (Lk 5, 9)

Dnešná nedela nám ponúka množstvo matérií, ktoré iste odznejú ako súčasť homílií. Dalo by sa opierať o poslušnosť rybárov či o ich námahu, ktorá nepriniesla žiaden úlovok, o údržbu siete, o loďku, ktorú použije ako nástroj plaviacich sa slov Ježišovho učenia po mori celého sveta...

Áno, to všetko je opodstatnené. Nevieť prečo, ale pri vete: „Na tvoje slovo spustím sieť“ som si predstavil sieť v mori, čo ma prenieslo k podobenstvu o rybárskej sieti (Mt 13, 47 – 50). Podobenstvo opisuje, ako sieť zachytáva všetky druhy rýb, dobré i zlé, a keď je plná, vyťahnu ju a oddelia dobré od zlého. Šimona Petra premohla hrôza nad úlovkom, ktorý bol výdatný, ale možno aj nad rozmanitosťou rôzneho druhu rýb. Obsah, aký skúsený rybár asi ešte nikdy nevidel. Slovo nikdy sa stáva kľúčovým. Nikdy by si Šimon Peter nepomyslel, že bude skalou Cirkvi, že dostane moc kľúča, že bude chytať a zodpovedať nielen za vyvolených, ale aj za opovrhnutých a odmietaných, za dobrých aj zlých. Aj my sme súčasťou úlovku v sieti Petrovej Cirkvi, ktorú dodnes hádže na Kristov príkaz, preto dbajme na to, že raz budeme vyťahnutí z hlbiny tmy na svetlo, aby sme nepatrili do obsahu, ktorý sa označí ako nevhodný, zlý, z ktorého ide hrôza. Ďakujeme za krst, ktorým z nás Ježiš urobil svoje deti a označil nás pečatou pre svoju sieť spásy.

Liturgia: 2 Kor 9, 6 – 11, zač. 188; Lk 5, 1 – 11, zač. 17; predobrazujúce antifóny a blaženstvá; menlivé časti z 1. hlasu (HS: 143; PZ: 96; HP: 97)

Marek Il'ko

PONDELOK

23. september

Počatie Jána Krstiteľa

Toto mi urobil Pán v čase, keď zhlíadal na mňa, aby ma zbavil hanby pred ľuďmi. (Lk 1, 25)

V dnešný deň oslavujeme milosť, zázrak a Božiu múdrosť. Milosť voči rodičom Zachariášovi a Alžbete, ktorí prosili o dieťa, zázrak počatia Jána v starých útrobach Alžbety a múdrosť v spasiteľnom diele ľudstva. Toto je náš Boh. Zachariáš a Alžbeta boli verní, a predsa trpeli, no

v modlitbách neochabovali a s dôverou prosili. Boh vyčkával a v pravý čas im požehnal, a zbavil ich potupy. Budme verní aj napriek ťažkostiam a Boh sa oslávi v každom z nás.

Liturgia: Flp 1, 1 – 7, zač. 235; Lk 4, 38 – 44, zač. 16 (radové); Gal 4, 22b – 31, zač. 210b; Lk 1, 5 – 25, zač. 2 (Krstiteľovi) predobrazujúce antifóny a blaženstvá; menlivé časti z Počatia (HS: 277; PZ: 248; HP: 261)

UTOROK

24. september

Prvomučenica a apoštolom rovná Tekla

On sa však utiahol na púšť a modlil sa. (Lk 5, 16)

Po „úspešnom“ dni sa Ježiš utiahol k modlitbe. Ako vyzerá tvoj úspešný deň? Chváliš sa ním alebo ho haníš a si nahnevaný na celý svet? Svätá Tekla, dnešná svätica – keď ju Boh uchránil pred divou zverou a panovník ju prepustil na slobodu – išla ohlasovať evanjelium a mnohých obrátila na vieru. Po „úspešnom dni“ sa utiahla na púšť k duchovnému zápasu. Prijala v tom dni aj to zložité a ťažké, a Boh ju obdaril mocou uzdravovať. Vyjdime aj my denne na púšť v modlitbe a ďakujeme Bohu za náš „úspešný deň“.

Liturgia: Flp 1, 8 – 14, zač. 236; Lk 5, 12 – 16, zač. 18; každodenné antifóny; menlivé časti z utorka (HS: 155; PZ: 109; HP: 110)

STREDA

25. september

Prepodobná Eufrozína

No prídu dni, keď im ženicha vezmú; potom, v tých dňoch, sa budú postiť. (Lk 5, 35)

V knihe *Múdrosť na cestu* otec Vassían dostal otázku: „Prečo ľudia opustili Boha a upadli do márnosti?“ Otec odpovedal: „Pretože ľudia opustili modlitbu a pôst. Bez modlitby a asketického života nemožno udržať vieru...“ Žijeme v dobe, ktorá nám berie ženicha z rodín, práce, verejnosti a možno mám ho odvádzajú aj od Cirkvi. V tých dňoch potrebujeme intenzívne vstúpiť do modlitby a pôstu, aby sme si zachovali vieru. Svoje srdcia musíme udržiavať v poddajnom stave, aby sme mohli prijať Ježišovo poslanstvo, ktoré mení ľudské životy.

Liturgia: Flp 1, 12 – 20a, zač. 237; Lk 5, 33 – 39, zač. 21; každodenné antifóny; menlivé časti zo stredy (HS: 156; PZ: 111; HP: 112)

ŠTVRTOK

26. september

Odchod do večnosti apoštola a evanjelistu Jána Teológa

A vieme, že jeho svedectvo je pravdivé. (Jn 21, 24)

Celý svet sa zmieta v nepravde, neistote a chaose. Uprostred toho všetkého sa nachádzame. No v tom všetkom je aj Boh. Ján nám vydáva svedectvo o pravde, ceste a živote. On sám svedčí o tom, čo videl a zažil, a chce nás uistiť, že ak uveríme, nemusíme sa báť. On hľadel na kríž s vierou, že príde ráno vzkriesenia. Svitne nový deň, kde strach a obavy už nebudú mať miesto.

Liturgia: Flp 1, 20b – 27a, zač. 238; Lk 6, 12 – 19, zač. 23 (radové); 1 Jn 4, 12 – 19, zač. 73b; Jn 19, 25 – 27; 21, 24 – 25, zač. 61 (svätému); predobrazujúce antifóny a blaženstvá; menlivé časti z Odchodu Jána (HS: 278; PZ: 249; HP: 262)

PIATOK

27. september

Mučeník Kallistrat a spoločníci

A každý zo zástupu sa usiloval dotknúť sa ho... (Lk 6, 19)

Len čo sa rozkrítklo, že Ježiš má moc uzdravovať, prichádzali ľudia, aby sa mohli dotknúť a uzdraviť sa. Pre mnohých sa stal symbolom šťastia, akýmsi amuletom uzdravenia. Namiesto toho, aby túžili po Božom odpustení a láske, išlo im iba o telesné uzdravenie. Niektorí ľudia stále pozerajú na Boha ako na kúzelníka a modlitbu chápu ako možnosť zmierniť svoje ťažkosti alebo prinútiť Boha naplniť prosby. Modlitbou sa odovzdávame do Božej vôle.

Liturgia: Flp 1, 27 – 2, 4, zač. 239; Lk 6, 17 – 23a, zač. 24; každodenné antifóny; menlivé časti z piatka; zdržanlivosť od mäsa (HS: 159; PZ: 114; HP: 114)

SOBOTA

28. september

Prepodobný vyznávač Charitón

Človeče, odpúšťajú sa ti hriechy. (Lk 5, 20)

Ježiš sa nečuduje viere ochrnutého, ale jeho priateľov. Odpovedal na ich vieru a chorého uzdravil. Aj naša viera ovplyvňuje druhých, buď k lepšiemu, alebo k horšiemu. Nikoho nemôžeme donútiť, aby uveril, ale mnoho môžeme dosiahnuť svojimi činmi, slovami a skutkami. Hľadáme príležitosť, ako priviesť iných k Ježišovi.

Liturgia: 1 Kor 15, 58 – 16, 3, zač. 164; Lk 5, 17 – 26, zač. 19 (radové); 2 Kor 4, 6 – 15, zač. 176; Lk 6, 17 – 23a, zač. 24 (prepod.); predobrazujúce antifóny a blaženstvá; menlivé časti Charitónovi (HS: 279; PZ: 251; HP: 264)

NEDEĽA

29. september

**19. nedeľa po Pätidesiatnici
Prepodobný Kyriak Pustovník**

Ale milujte svojich nepriateľov, dobre robte, požičievajte a nič za to nečakajte! (Lk 6, 35)

Zlaté pravidlo kresťanského života. Vieš si predstaviť, ako by to vyzeralo, keby sme ho uskutočňovali? Raj na zemi. Láska sa vždy prejavuje činmi, ku ktorým nás dnes Ježiš pozýva. Je to ľahké, ak ide o ľudí, ktorí nás majú radi a ktorým dôverujeme. Láska je však ochotná a schopná konať aj voči tým, ktorí nás nemajú radi. My kresťania máme na viac, ako tí, čo neveria v Boha. My máme konať ako Božie deti.

Liturgia: 2 Kor 11, 31 – 12, 9, zač. 194; Lk 6, 31 – 36, zač. 26; predobrazujúce antifóny a blaženstvá; menlivé časti z 2. hlasu (HS: 144; PZ: 97; HP: 98)

PONDELOK

30. september

Hieromučeník Gregor

Milujte svojich nepriateľov, robte dobre tým, čo vás nenávidia. (Lk 6, 27)

Človek nerád počúva druhého, keď mu rozpráva do života a chce poukázať na jeho chyby. Pravda sa mnohokrát počúva veľmi ťažko. Ježiš dnes hovorí tým, ktorí ho počúvajú. Ak si ochotný počúvať, tak prijmi od neho slovo, aj keď ťa to zabolí. Je to slovo lásky a chce nás napraviť, a ukázať nám smer života. Preto v pokore počúvajte a riaďte sa jeho radami.

Liturgia: Flp 2, 12 – 16a, zač. 241; Lk 6, 24 – 30, zač. 25 (radové); Flp 2, 16b – 23, zač. 242; Lk 6, 37 – 45, zač. 27; každodenné antif.; menl. časti z pondelka (HS: 154; PZ: 108; HP: 109)

UTOROK

1. október

Presväta Bohorodička Ochrankyňa

Marta, Marta, staráš sa a znepokojuješ pre mnohé veci. (Lk 10, 41)

Aj my sa teraz dostávame do Máriinej situácie. Stále máme priveľa roboty a primálo času. Nestačíme so silami, a preto sme nervózni. Niekedy až tak, že reptáme proti Bohu a kdekomu vyčítame, že nám nejde pomôcť. V tejto situácii ti Pán hovorí:

„Staráš sa a znepokojuješ...“ Treba poznať, čo chce Boh, a konať to. A na to budeme mať vždy dosť času aj sily. Sme pri Ježišových nohách, kedykoľvek počúvame jeho slovo. Nepochybujme o tom. Buďme však vždy prítomní duchom. Nespíme. Lebo ak nebudeme počúvajúcou Máriou, staneme sa príliš ustarostenou Martou a dostaneme pokarhanie.

Liturgia: Hebr 9, 1 – 7, zač. 320; Lk 10, 38 – 42; 11, 27 – 28, zač. 54; predobr. antif. a blažen.; menl. časti zo sviatku Ochrankyne; myrovanie (HS: 281; PZ: 252; HP: 265)

STREDA

2. október

Hieromučeník Cyprián

Čo ma oslovujete: „Pane, Pane“, keď nerobíte, čo hovorím? (Lk 6, 46)

Ak si chceme zabezpečiť lepšie miesto v spoločnosti, tak strčíme niečo pod kabát a zaklopeme na príslušné dvere. Menej nákladný spôsob sú pekné reči. Pochválime, vyzdvihneme osobné zásluhy, polichotíme priamo do očí a ide to. Takto to funguje len u ľudí. Ak si chceme zabezpečiť dobré miesto v nebeskom kráľovstve, tam nám žiadne pekné reči nepomôžu. Tam sú potrebné skutky zhodné s jeho vôľou. Preto sa pýtajme, čo je Božia vôľa a ako nám ju Boh dáva najavo. O úprimnosti našej modlitby hovoria naše skutky.

Liturgia: Flp 2, 24 – 30, zač. 243; Lk 6, 46 – 7, 1, zač. 28; každodenné antifóny; menl. časti zo stredy (HS: 156; PZ: 111; HP: 112)

ŠTVRTOK

3. október

Hieromučeník Dionýz Areopagita

Chodte a oznámte Jánovi, čo ste videli a počuli. (Lk 7, 22a)

Prorok Ján strhol svojimi kázňami pozornosť národa a zhromaždil ľud k Jordánu. No nemyslel pritom na seba, ale na toho, ktorému pripravoval cestu. Keď je vo väzení, posielal dvoch svojich učeníkov, aby ešte raz potvrdili, že Ježiš je Mesiáš. Ján nám svojím konaním dáva výzvu vyznať svoju vieru v Krista pred tými, ktorí s nami chodia, a ukazuje nám, ako vo vhodnej chvíli preniesť sympatie a dôveru zo seba na Krista, ktorému vďačíme za všetko, čo máme a čím sme.

Liturgia: Flp 3, 1 – 8, zač. 244; Lk 7, 17 – 30, zač. 31; každodenné antifóny; menlivé časti zo štvrtka (HS: 157; PZ: 112; HP: 113)

PIATOK

4. október

Hieromučeník Hierotej

Pískali sme vám, a netancovali ste; nariekali sme, a neplakali ste. (Lk 7, 32)

Ježiš sa sťažuje na súčasníkov, že sú voči nemu nevšímaví, že sa s ním nechcú dať do hry, že ich nemôže vyprovokovať ani k radosti, ani k smútku. Čo by povedal Ježiš nám? Nebojíme sa aj my pusťiť s ním do hry? Nepatríme medzi tých, ktorí sa nechcú radovať jeho radosťou a smútiť jeho smútkom? Nevyhovárime sa na ne-

dostatočnosť tých, ktorí nám ohlasujú evanjelium? Byť kresťanom znamená žiť s Kristom a pristúpiť na jeho hru. Mať s ním spoločné radosti i bolesti, teda všetko to, z čoho sa skladá náš život.

Liturgia: Flp 3, 8b – 19, zač. 245; Lk 7, 31 – 35, zač. 32; každodenné antifóny; menlivé časti z piatka; zdržanlivosť od mäsa (HS: 159; PZ: 114; HP: 114)

SOBOTA

5. október

Mučenica Charitína

On vstal, opustil všetko a išiel za ním. (Lk 5, 28)

Lévi reagoval tak, ako by Ježiš chcel, aby všetci reagovali. Okamžite vstal a opustil všetko. Zavolať aj svojich kolegov, aby sa stretli s Ježišom. Zanechal výnosné zamestnanie, aby mohol byť s Ježišom. Lévi opustil hmotné bohatstvo, aby získal duchovné, a bol hrdý, že môže byť s Ježišom. A s tým všetkým sa zdieľa so svojimi priateľmi a ponúka im možnosť stretnúť Ježiša.

Liturgia: 2 Kor 1, 8 – 11, zač. 168; Lk 5, 27 – 32, zač. 20; každodenné antifóny; menlivé časti zo soboty (HS: 160; PZ: 115; HP: 115)

NEDEĽA

6. október

20. nedeľa po Pätidesiatnici**Apoštol Tomáš****Sviatok patrónky Zemplína**

... bolo mu jej ľúto a povedal jej: „Neplač!“ (Lk 7, 13)

Tento príbeh hovorí o tom, že Ježiš je pravý Boh, ktorý môže vzkriesiť mŕtvych, ale zároveň i človek, ktorého pohne k zázraku ľudský súcit. Nežiada pritom vieru smútiacej matky, stačí mu plač, aby vložil do služby svoju všemohúcu moc milosrdenstva. Dáva to božské do služieb človeka. A taká je aj jeho Matka. Prichádza v čase bóle zemplínskeho národa, ktorý sa schádza v chráme na modlitbu. Ona svojím plačom dáva najavo, ako sa modlíme v molebene, svoju blízkosť, súcit, posilu, láskavú starostlivosť, opateru a nehu pravej Matky. Preto aj my majme súcit a lásku k svojim bližným a vstúpme do služby jeden druhému.

Liturgia: Gal 1, 11 – 19, zač. 200; Lk 7, 11 – 16, zač. 30 (radové); Hebr 9, 1 – 7, zač. 320; Lk 10, 38 – 42; 11, 27 – 28, zač. 54 (Bohorodičke); 1 Kor 4, 9 – 16, zač. 131; Jn 20, 19 – 31, zač. 65; predobraz. antif. a blažen.; tropár z 3. hlasu, patrónke Zemplína a apoštolovi Tomášovi, kondak z hlasu Sláva apoštolovi, 1 teraz, patrónke Zemplína; prokimen, Aleluja a pričasten z hlasu a patrónke Zemplína (HS: 145, 630, (179), 282; PZ: 99, 135, 254; HP: 100, 130, 267)

Martin Gergelčík

KRUH



1

Stal sa mocným symbolom mnohých národov. Keď sv. Cyril vytváral hlaholiku, použil tri grafické symboly, medzi ktorými bol aj tento útvar. So svojím ohraničeným priestorom ako symbolom pozemského života a zároveň bez začiatku a konca ako symbol večnosti ho použil pri tvorbe písmen, aby k nám mohlo prísť zrozumiteľné slovo. Kruhy a kruhové tvary občas aj nám môžu pripomenúť dočasnosť vecí i nekonečnosť Božej lásky.



2

Pred časom som niekam založila kôpku drevených krúžkov s tým, že ich možno niekedy využijem. Vytiahla som ich v zúboženom stave – navlhnuté a s plesnivým povlakom. No drevo je drevo a škoda ho len tak vyhodiť. Tak som ich očistila, vysušila a skúsila upcyklovať. (1) V spojení s korálikmi môžu vzniknúť zaujímavé dekorácie do bytu alebo aj odevné doplnky. Napríklad naukladané na seba, pevne spojené, zlepené ich využijeme ako štýlový svietnik. Môžeme ho



3

ponechať v prírodnej – drevenej verzii alebo ho môžeme natónovať glazúrou či farbou. (2) V naturalnej podobe, doplnené o drobnú dekoráciu sú krúžky vynikajúcim pomocníkom pri príprave slávnostného prestierania. (3) A toto zvládnu aj menší členovia rodiny. Podobne aj netradičné zvieratká. Stačí vlna, plš, drevené koráliky, koža a ďalší vhodný materiál a je na svete ovečka, prasiatko, mačička... (4) Navyše, ovečky sú vynikajúcou dekoráciou na Vianoce aj Veľkú noc. Okrem nich si na Vianoce môžeme vytvoriť zaujímavé ozdoby aj tak, že ich obtočíme špagátom alebo tenučkými pruhmi vianočnej látky a do stredu umiestnime drevené výrezy. Alebo doň vlepíme kruh z pevnejšieho priesvitného papiera alebo hodvábu, na ktorý sme predtým niečo namaľovali. (5) A ešte jednu vec som vyskúšala. Krúžky som pripevnila k drevenému vešiaku a prevliekla cez ne svoje dokrčené šatky z košíka. Originálne, prehľadné a šetriace miesto. (6) (Dada Kolesárová)



4



5



PLAVÚŇ OBYČAJNÝ

Bezlistá rastlina pripomína mach, má 100 až 150 cm dlhé prízemné poplazy s jemnými ihličkovitými výhonkami. Z výhonkov vyrastajú v auguste asi 10 až 15 cm vysoké šúľky obsahujúce kvetný peľ, nazývaný aj plavúňova múka. Plavúň zbierame od apríla po celé leto až do septembra, peľ v septembri. Rastie od nadmorskej výšky 700 m v ihličnatých lesoch. Dará sa mu v prevažne pieskových pôdach, chudobných na vápno, na severných svahoch horských lesov a vresovísk.

Dna: Jedna zarovnaná čajová lyžička plavúňa obyčajného na šálku sa zaleje horúcou vodou, nechá sa pol minúty stať, precedí sa a pije

po dúškoch denne jedna šálka ráno na lačný žalúdok, viac nie.

Křčovité zvieranie: Do obliečky na podušku sa vloží 100 až 200 g plavúňa obyčajného a táto bylinková poduška sa priloží na křčovité miesto.

Dýchavičnosť (pri stvrdnutí pečene): Jedna zarovnaná čajová lyžička plavúňa na šálku sa zaleje horúcou vodou, nechá sa pol minúty stať, precedí sa a pije po dúškoch ráno nalačno.

Stvrdnutie pečene: Denne sa vypije jedna šálka čaju z plavúňa ráno nalačno, viac sa vypiť nesmie. Jedna zarovnaná čajová lyžička plavúňa na šálku sa zaleje horúcou vodou, nechá sa pol minúty stať, precedí sa a pije po dúškoch. (Maroš Tažik)



V Liste Rimanom 5, 5 sa píše: „Božia láska je rozliata v našich srdciach skrze Ducha Svätého, ktorého sme dostali.“ Práve sme sa vrátili z duchovných cvičení, kde sme slúžili manželom. Témou bol Svätý Duch. A práve ten bol ústrednou postavou nášho stretnutia, ktorý sám určoval smer a odkrýval nám, kým je a kým chce byť pre nás nielen ako jednotlivcov, ale aj manželov. A samozrejme, ani my sme neobišli naprázdno :).

PRE MUŽA ■ Zaiste ste počuli o tom, že v rodinách je dobré mať tzv. rodinné rituály. Hovoríme tu o rôznych aktivitách, spoločných záľubách či čase, ktorý rodina jednoducho trávi spolu. Dá sa povedať, že aj dovolenka je takým časom, kde je rodina spolu a trávi spoločne čas oddychu. Je to čas, keď si prehlbujeme vzťahy. Máte také niečo?

Ešte trochu iný rozmer má takýto spoločný čas, ak ide o čas, v ktorom môžete byť obohatením pre druhých. V našom prípade to sú aj každoročné duchovné cvičenia, kde sme všetci spolu, celá rodina a slúžime iným manželom či rodinám. Áno, je to náročné a nie vždy to je možné, no ovocie spoločnej služby prichádza. U mňa ako u muža však tomu predchádza istý boj. Boj v príprave, no ešte viac v zanechaní všetkého ostatného, čo vidím, že treba spraviť. Vtedy musí ísť bokom akákoľvek práca. A to ma naozaj doslova zožiera. Na druhej strane už viem, že Pán mi ten čas vráti. Funguje to u mňa tak, že ak ja dám čas Pánovi v modlitbe a príprave na konanie a budovanie jeho kráľovstva, ak dám nabok všetko, čo potrebujem spraviť, po službe, keď sa k svojej práci vrátim späť, dokážem ju spraviť rýchlejšie a lepšie.

PRE ŽENU ■ Jednou z najvzácnejších vecí na spoločnej službe je pre mňa to, že Boh prehlbuje našu manželskú jednotu a často objavíme nové rozmery či hĺbku toho druhého. Hoci je tento čas fyzicky náročný, ovocie Ducha je v našom manželstve zjavné aj v nasledujúcich dňoch. To, čo často nie sme schopní docieľiť vo výzvach každého dňa, sa v tomto čase zdá akési ľahšie. Nielenže môžeme byť spolupracovníkmi a sprostredkovateľmi Božej milosti pre iných, ale aj my sami sme do nej ponorení. Cítíme Božie vedenie, jeho nežnú lásku a trpezlivosť aj s našimi slabosťami a vždy obdaruje aj nás spôsobom, akým vie, že to máme radi. Hneď prvá z tých Božích drobných prejavov lásky, ktorú som zažila pri príchode do kaplnky, boli slnečnice. Boh vie, že sú to moje obľúbené kvety. Niektorí by prešiel s nepovšimnutím okolo, ale pre mňa to bolo čosi ako: „Vitaj, čakal som na teba. Viem o tebe.“

Nie nadarmo sa hovorí, že ženám zmäkčuje srdce krása. A ja viem, že to potrebujem. Viac lásky a nehy voči svojim najbližším, ale aj voči sebe, keď uprostred všednosti dávam seba na posledné miesto. Druhým rozmerom spoločnej služby je, že Boh očisťuje aj môj pohľad na môjho manžela a zjavuje mi, aké bohatstvo doňho vložil. A najkrajšie je, keď to svoje poslanstvo iným „rozdeli“ medzi nás oboch a takto nám ukáže, aké dôležité miesto má každý z nás v našom vzťahu.

Služba nie je jednoduchá, najmä keď sa zdá, že doma je toho stále veľa. No obeta lásky, s ktorou prichádzame k druhým, aby sme sa podelili o svoj život, vieru a vzťah s Pánom, prináša vždy hojné ovocie. Slúžite spolu iným? Ak nie, pozývame vás objaviť tieto nové rozmery vášho manželstva. Možností je mnoho, treba len nájsť „to svoje“ v spolupráci so Svätým Duchom. A ktovie, možno práve to bude akýmsi novým korením, ktoré vášmu vzťahu chýba. (Vladislav a Katarína Marčákovci)



Armádní zpravodaj / RAWpixel

PREČO BOH DOPUSTÍ, ABY VZNIKLI VOJNY?

Podobne by sme sa mohli pýtať aj na to, prečo Boh dovolí, aby sa dvaja súrodenci hádali a aj pobili, napríklad o hračku. Veď ide v istom zmysle takisto o vojnu. Znova sa musíme vrátiť na začiatok dejín, keď Boh stvoril človeka. Vytvoril ho na svoj obraz a daroval mu slobodu. Boh nechcel otrokov, ale milujúce deti. No a preto sa rozhodol ísť do rizika a dovolil, aby sa jeho stvorenie mohlo rozhodnúť a vybrať si z dvoch ciest – lásky a milosrdenstva alebo nenávisti a násilia. Vďaka neposlušnosti (nielen prvých ľudí sme náchylnejší uprednostňovať seba samých, svoje záujmy, svoje názory, svoje potreby aj svoje pohodlie pred podriadenosťou Bohu a na úkor našich blížnych. Preto vznikajú v našich vzájomných vzťahoch konflikty. Niekedy banálne, inokedy veľmi vážne s nepredvídateľnými dôsledkami na životy ostatných. Tieto konflikty majú blízko k nenávisti a od nej je už iba krôčik k fyzickým útokom. Treba ešte dodať, že príčinou vojen nie je Boh, ale hriech a hriešny človek. Boh túži po pokoji, po ukončení každej vojny, ale očakáva spoluprácu ľudí, ich slobodné rozhodnutie zrieknuť sa vlastného sebeckta a zmieriť sa s blížnymi. (Dada Kolesárová)

MOBILOVÁ ETIKETA (3)

Naša zrýchlená doba nás stále viac tlačí do toho, aby sme vykonávali viac činností súčasne. No pri telefonovaní by sme nemali ani jesť, ani piť, ani vykonávať iné „nevyhnutné činnosti“. Každú zmenu tónu, tempa a plynulosti reči aj zvukov okolia tento „citlivý“ prístroj zachytí natoľko, že sa to môže človeka na druhej strane veľmi nepríjemne dotknúť. Na telefonát sa lepšie sústredíme postojajčky, v inej polohe je náš prejav uvoľnenejší. Ak sa stane, že sa hovor z technických príčin preruší, znova sa ozýva volajúci. Zaužívané pravidlá hovoria, že je nevhodné volať niekomu medzi desiatou večernou a ôsmou rannou hodinou. Ak voláme do zahraničia, dobre si prerátajme časový posun a nevolajme kvôli banalitám. Nezabúdajme dobre artikulovať, zvlášť ak hovoríme s chorými a staršími ľuďmi, a radšej sa vždy uistíme, či nám dobre rozumeli. (Dada Kolesárová)

JUBILEÁ KŇAZOV

Pavol Imrich – 22. október – 50 rokov života;
Marek Belej – 26. október – 50 rokov života

Srdečne blahoželáme a prajeme
mnohaja i blahaja lita.

SPOLOK SV. CYRILA A METODA

Jubilanti – október

50 rokov: Monika Demčíková, Trenčianska Teplá; doc. ThDr. Mária Kardis, Bardejov; Stanislav Ščerbák, Horovce

60 rokov: Anna Belejčaková, Nižný Tvarožec; Emília Dudová, Vranov-Lomnica

70 rokov: Terézia Balogová, Brezina; Štefan Bodnár, Vysoká nad Uhom; Nataša Tirpáková, Spišská Nová Ves; Anna Tormová, Ložín; Irena Zdravecká, Košice-Západ

75 rokov: Božena Blahutová, Sečovce; Anna Romanová, Veľký Ruskov; Terézia Siváková, Svidník; Terézia Sotáková, Košice-Šaca

80 rokov: Mária Doliničová, Baškovce; Justína Kunčová, Lesné

85 rokov: Zuzana Juhasová, Hanušovce nad Topľou; Mária Lunterová, Poprad; Malvína Matejová, Tibava; Helena Semanová, Dlhé Klčovo

95 rokov: Juraj Bačo, Brezina

BLAHOŽELÁME



Ďakujeme Pánu Bohu, že 3. septembra 2024 sa dožíva 80 rokov naša milá mamka a babka **Anna Knutová** zo Svinej. Ďakujeme vám za vašu lásku, múdrosť a vieru, ktorú nám odovzdávate. Nech vás Boh žehná zdravím, radosťou a pokojom každý deň. Vyprosujeme vám veľa Božích milostí a ochranu Presvätej Bohorodičky.

vaše deti s rodinami

Drahý otec **Miroslav Gavala**, prijmite od nás blahoželanie k vašim 60. narodeninám. Pra-



jeme vám a do ďalších rokov vyprosujeme, nech pevné zdravie, hojnosť milostí a lásky nebeského Otca i darov Svätého Ducha vám aj naďalej pomáhajú kráčať vo svetle evanjelia. Na *mnohaja i blahaja lita* želajú Juraj a Helena Gunzovci.

SPOMÍNANIE



Medzi svätými, Kriste, dušu svojho služobníka obdaruj pokojom. Tam, kde niet bolesti, trápenia ani stonu, iba život nekonečný.

23. júla uplynulo 10 rokov od chvíle, čo nás predišiel do večnosti **Ján Gecej** z Košíc. Lásky trvá naveky. *Vičnaja jemu pamjat!*

za všetko vďačný syn Marcel

9. septembra 2024 uplynú štvrtý rok od chvíle, keď nás navždy opustil náš milovaný ocko **Jozef Kunoš** z Vernára.

Bože náš, milosrdný Otče, s láskou a úctou spomíname na nášho drahého ocka, ktorý nás opustil pred štyrmi rokmi. Prosíme Ťa, daruj ockovi večný pokoj a svetlo, ktoré nikdy nezhasne. Odpočívaj v pokoji, ocko, veľmi nám chýbaš, každým rokom viac a viac. Pane, prosíme Ťa aj za nás, aby si nám dal silu a útechu v našom žiali. Pomôž nám nachádzať radosť v spomienkach na nášho ocka a nájsť pokoj v nádeji na stretnutie s ním v tvojom nebeskom kráľovstve.



Tí, ktorí ste ocka poznali, prosím, venujte mu modlitbu, za ktorú vám v ockovom mene ďakujeme.

milujúca rodina



Ako jej z očí žiarila láska a добрota, tak nám bude chýbať do konca života. 23. septembra 2024 uplynie 5 rokov od chvíle, čo nás opustila a do večnosti odišla naša milovaná

manželka, matka, stará mama a sestra **Anna Čornejová**, rodená Tomková, z Kusína. Vy, ktorí ste ju poznali, venujte jej, prosíme, tichú spomienku v modlitbe. S úctou, láskou a vďakou na ňu spomínajú manžel František, synovia Peter a František a sestra Oľga s rodinou.

INZERCIA

Rekonštrukcie striech a veží kostolov. Nové strechy. Demontáž a likvidácia azbestu. Vypracovanie potrebnej projektovej dokumentácie. www.svestav.sk. Mobil: 0905 437 209, mejl: svestav@svestav.sk

Fy **DUDAS** ponúka:

- elektrické pohony zvonov
 - lineárny a magnetický pohon zvonov
 - diaľkové ovládanie zvonov (GSM)
 - zvonové drevené a ocelové konštrukcie
 - nové zvony a srdcia zvonov
 - vežové hodiny a kladivá zvonov
 - opravu starých systémov
- e-mail: jandudas@teraz.de
 tel.: **0907 268 344**, www.zvonydudas.sk

Viac o inzercii: inzercia@casopisslovo.sk

Slovo oficiálny časopis Gréckokatolíckej cirkvi na Slovensku
www.casopisslovo.sk; ročník 56; periodicita vydávania: dvojtýždenník
 Adresa redakcie: SLOVO, Hlavná 3, 080 01 Prešov, tel.: 051/756 26 42, 0911 711 263
 Číslo účtu: SK45 0200 0000 0032 1020 6959; SWIFT KÓD: SUBASKBX
 Vydavateľia: Gréckokatolícka cirkev na Slovensku,
 Hlavná 1, 081 35 Prešov, IČO 51311917
 Petra, n. o., Hlavná 1, 080 01 Prešov, IČO 37886622

Cirkevné schválenie: Gréckokatolícke biskupstvo v Prešove, č. j. 3317/99
 Šéfredaktor: PhDr. ThLic. Juraj Gradoš, PhD. (sefredaktor@casopisslovo.sk)
 Redaktori: ThDr. Miroslav Dancák, PhD. (cenzor@casopisslovo.sk)
 PhDr. Adriana Matoláková, PhD. (redakcia@casopisslovo.sk)
 Mgr. Richard Fučko (spravodajstvo@casopisslovo.sk)
 Mgr. Miroslav Chorenďák (inzercia@casopisslovo.sk)
 Dipl.-Theol. Univ. Ján Sabol

Jazyková úprava: PhDr. Adriana Matoláková, PhD.

Distribúcia a grafika: PhDr. ThLic. Juraj Gradoš, PhD. (sefredaktor@casopisslovo.sk)

Cenzori: ThDr. Miroslav Dancák, PhD., ThDr. Milan Kuzmiak, PhD.

Redakčná rada: v.l. SEODr. Jonáš Maxim, v.l. prof. ThDr. ICDr. Cyril Vasiľ SJ, PhD., v.l. Peter Rusnák, v.l. SEODr. Milan Lach SJ, v.l. Dr. h. c. ThDr. Ján Babjak SJ, PhD., v.l. Milan Chatur CSSr, PhDr. Valéria Juríčková, PhD., Mgr. Daniel Dzurovčin, Mgr. Stanislav Gábor, PhDr. ThLic. Juraj Gradoš, PhD., Mgr. Ján Hreško, Mgr. Drahomíra Kolesárová, Štefan Michalič, HELic. Martin Mráz, Michal Onderko nml, prof. ThDr. PaedDr. Ing. Gabriel Paľa, PhD.

Všetky informácie sú na casopisslovo.sk/redakcia/. Za obsah inzerátov neručíme. Redakcia si vyhradzuje právo na úpravu príspevkov. Zásady ochrany osobných údajov sú uvedené na webovej stránke <http://casopisslovo.sk/vyhlasenie/>.

Pri zasielaní príspevkov použite jeden z týchto špecifických symbolov:
 700 (časopis, prípadne zverejnenie príspevku),
 1700 (iba časopis),
 2700 (iba príspevok),
 7700 (anonymný príspevok),
 777 (priatelia časopisu Slovo),
 999 (eSlovo).
 Variabilný symbol: vaše PSČ. Konštantný symbol: 0558

Tlač: Alfa print, s. r. o., Martin
 Distribúcia: Mediaprint-Kapa Pressegrasso, a. s., Bratislava
 ISSN 1335-7492. EV 182/08
 Uzávierka pre číslo 20/2024: 25.09.2024

Titulná strana: Vasil Svalavčík: Drevená cerkev v Lutine (2024) (Juraj Gradoš)



*Váš časopis sa mení
a bude bližšie k vám.*

Čo sa aktuálne mení?

*Slovo bude od januára
mesačníkom
s bohatším obsahom.*

*Teraz sa objednávava
iba na mesiace január
až august.*

*Pri jednodusovom odbere je minimálny príspevok
27 eur na 8 mesiacov.*

*Pri viackusovom odbere je minimálny príspevok
18 eur na 8 mesiacov.*

Pri e-Slovo je minimálny príspevok 10 eur na 8 mesiacov.

Číslo účtu: SK45 0200 0000 0032 1020 6959
Špecifický symbol pre tlačene Slovo: 700; pre e-Slovo: 999
Variabilný symbol: vaše PSČ. Konštantný symbol: 0558

Chcete nás viac finančne podporiť a vyhrať?

*Za každých 5 eur navyše sa dostanete do žrebovania
o hodnotné ceny.*

- 1. obed s vladykom Jonášom a prehliadka prešovskej katedrály*
- 2. obed s vladykom Cyrilom a prehliadka košickej katedrály*
- 3. obed so šéfredaktorom Slova a prehliadka mesta Prešov*
- 4. – 10. knihy a darčeky od našich priateľov*

Tlačené Slovo
(1 ks)
+ 10 eur navyše
Dopíšte adresu!



E-Slovo
+10 eur navyše
Dopíšte e-mail!



Lutina, bazilikalutina.sk, 051/459 62 31
Štvrtok: Akatist k sv. Mikulášovi (17.30 h)
Sobota: **svätá liturgia** (10.00 h)
Nedeľa: **svätá liturgia** (08.00 h, 10.00 h
na Mariánskej hore)

07.09. **Fatimská sobota a púť priateľov pútnickej Lutiny:** posvätný ruženec (09.15 h); **svätá liturgia** (10.00 h), koncert a agapé
08.09. Akatist požehnaní rodín (16.30 h), **svätá liturgia** s modlitbami za oslobodenie a uzdravenie (otec P. P. Hal'ko, prešovský exorcista) (17.00 h)
29.09. **svätá liturgia** s pozvaným hosťom (10.00 h na Mariánskej hore)
05.10. **Fatimská sobota:** posvätný ruženec (09.15 h); **svätá liturgia** (10.00 h)
06.10. Akatist požehnaní rodín (16.30 h), **svätá liturgia** s modlitbami za oslobodenie a uzdravenie (otec P. P. Hal'ko) (17.00 h)

Michalovce, bazilikaredeemptoristi.sk, 0902 275 145

16.09. **svätá liturgia**, Moleben k sv. Gerardovi s uctením si jeho relikvií a požehnaním jeho šatkou (18.00 h)
25.09. Moleben k bl. Metodovi (09.00 h a 17.20 h); **svätá liturgia** s modlitbami za uzdravenie (09.30 a 18.00 h)
12. – 13.10. Odpustová slávnosť ASR
16.10. **svätá liturgia**, Moleben k sv. Gerardovi s uctením si jeho relikvií a požehnaním jeho šatkou (18.00 h)

Klokočov, klokovcovrkat.sk, 0911 105 908

06.09. **svätá liturgia** + panychída za obete Zemplínskej šíravý (18.00 h)
07.09. **Fatimská sobota + púť zamestnancov nielen cirkevných škôl:** ruženec (08.30 h), katechéza (09.00 h), **svätá liturgia** (09.30 h) a osobné požehnanie pedagógov (nielen cirkevných škôl), agapé; adorácia modlitby školy za školu (13.00 h)
05.10. **Fatimská sobota:** ruženec (08.30 h), tretia hodinka a prednáška (09.00 h), **svätá liturgia** (09.30 h)
06.10. **Odpustová slávnosť patrónky Zemplína** (10.30 h)

Litmanová, horazvir.sk, 0903 982 828

Každý deň: **svätá liturgia** (10.30 h)

07.09. **Fatimská sobota:** modlitba večeradla (09.30 h), **svätá liturgia** (10.30 h)
08.09. **Malá púť:** uctenie si ikony Bohorodičky, Akatist k Presvätej Bohorodičke a rozjímavý ruženec (09.00 h), **svätá liturgia** (10.30 h)
15.09. **Presväta Bohorodička Spolupripitel'ka:** večeradlo (09.30 h), **svätá liturgia** (10.30 h)
05.10. **Fatimská sobota:** modlitba večeradla (09.30 h), **svätá liturgia** (10.30 h)
06.10. **Malá púť:** uctenie si ikony Bohorodičky, Akatist k Presvätej Bohorodičke a rozjímavý ruženec (09.00 h), **svätá liturgia** (10.30 h)

centrumsigord.sk, 0903 983 316 – 7

19. – 22.09. **Kurz prípravy na manželstvo.** Príspevok na kurz je 100 eur za osobu.
27. – 29.09. **Kurz Rúť.** Príspevok na kurz je 170 eur za manželský pár.
13. – 15.09. **Kurz Rodičovstvo misia možná** o výchove detí. Príspevok na kurz je 170 eur za manželský pár.
11. – 13.10. **Kurz Billingsovej ovulačnej metódy.** Príspevok na kurz je 95 eur za osobu. Študenti 90 eur za osobu, manželia 175 eur za pár.